



UPOZORNĚNÍ

Future Shock - zpětná kompatibilita

FUTURE SHOCK - ZPĚTNÁ KOMPATIBILITA

Některá jízdní kola vybavená systémem Future Shock 1.0 a 1.5 lze dovybavit systémem Future Shock 2.0 a některé modely se systémem Future Shock 1.0, 1.5 a 2.0 lze dovybavit systémem Future Shock 3.1, 3.2 a 3.3.

FUTURE SHOCK - ČÍSLA SERVISNÍCH DÍLŮ

Díl	Číslo servisního dílu
Future Shock 3.3	20023-8015
Future Shock 3.2	20023-8010
Future Shock 3.1	S223100006
Future Shock 2.0	S194200039

DISTANČNÍ PODLOŽKY A KRYTKY HLAVOVÉHO SLOŽENÍ



5 mm podložka



Nízký přechodový distanční prvek

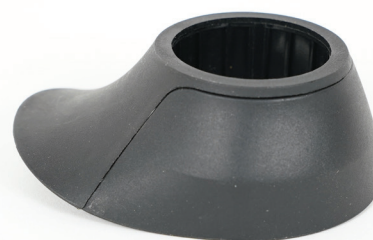

Vysoký přechodový distanční prvek

- Doporučená "nízká" podložka je přechodová podložka Specialized 1-Piece FS transition spacer s výškou 3.5 mm.
- Doporučená „vysoká“ podložka je přechodová podložka Specialized 2-Piece FS transition spacer s výškou 15 mm.

ZPĚTNÁ KOMPATIBILITA FUTURE SHOCK

- Chcete-li zjistit, zda si vystačíte s menším počtem distančních podložek, než je uvedeno níže, změřte hloubku přepážky (středové žebro uvnitř trubky řízení a korunky vidlice) od horního okraje trubky řízení. Future Shock 2.0 a 3.1 vyžadují minimální hloubku 96 mm a Future Shock 3.2 a 3.3 vyžadují minimální hloubku 111 mm.
- Future Shock 3.1 má stejné rozěry, jako modely Future Shock 1.0 a 1.5, takže je beze změn kompatibilní se všemi koly vybavenými systémem Future Shock.
- Na kolech se systémem Future Shock je minimální výška podložek měřena od nejnižší pozice představce, tedy od vrchní hrany gumové krytky patrony.

V níže uvedených tabulkách zjistíte, který model Future Shock lze namontovat na váš model kola a jaké distanční podložky jsou pro jednotlivé velikosti rámu potřeba.

Modelový rok a model kola	Velikost rámu	Délka krku vidlice	Future Shock 2.0	Future Shock 3.1	Future Shock 3.2 / 3.3
MY17-MY19 Roubaix	49	105	Nízká + 10 mm	Nízká	Vysoká
	52	125	Nízká + 10 mm	Nízká	Vysoká
	54	140	Nízká + 10 mm	Nízká	Vysoká
	56	165	Nízká	Nízká	Nízká
	58	200	Nízká	Nízká	Nízká
	61	220	Nízká	Nízká	Nízká
	64	235	Nízká	Nízká	Nízká

Modelový rok a model kola	Velikost rámu	Délka krku vidlice	Future Shock 2.0	Future Shock 3.1	Future Shock 3.2 / 3.3
MY17-MY19 Ruby	44	105	Nízká + 5 mm	Nízká	Vysoká + 5 mm
	48	115	Nízká + 5 mm	Nízká	Vysoká + 5 mm
	51	135	Nízká + 5 mm	Nízká	Vysoká + 5 mm
	54	155	Nízká	Nízká	Nízká + 5 mm
	56	175	Nízká	Nízká	Nízká
	58	205	Nízká	Nízká	Nízká

Modelový rok a model kola	Velikost rámu	Délka krku vidlice	Future Shock 2.0	Future Shock 3.1	Future Shock 3.2 / 3.3
MY20 Roubaix	44	105	Nízká	Nízká	Vysoká + 5 mm
	49	115	Nízká	Nízká	Vysoká + 5 mm
	52	127	Nízká	Nízká	Vysoká + 5 mm
	54	140	Nízká	Nízká	Nízká + 5 mm
	56	158	Nízká	Nízká	Nízká
	58	185	Nízká	Nízká	Nízká
	61	220	Nízká	Nízká	Nízká
	64	230	Nízká	Nízká	Nízká

Modelový rok a model kola	Velikost rámu	Délka krku vidlice	Future Shock 2.0	Future Shock 3.1	Future Shock 3.2 / 3.3
MY24 Roubaix	44	105	Nízká	Nízká	Nízká
	49	115	Nízká	Nízká	Nízká
	52	127	Nízká	Nízká	Nízká
	54	140	Nízká	Nízká	Nízká
	56	158	Nízká	Nízká	Nízká
	58	185	Nízká	Nízká	Nízká
	61	220	Nízká	Nízká	Nízká
	64	230	Nízká	Nízká	Nízká

Modelový rok a model kola	Velikost rámu	Délka krku vidlice	Future Shock 2.0	Future Shock 3.1	Future Shock 3.2 / 3.3
MY18-MY20 Diverge	44	105	Nízká + 5 mm	Nízká	Vysoká + 5 mm
	52	109	Nízká + 5 mm	Nízká	Vysoká + 5 mm
	54	123	Nízká + 5 mm	Nízká	Vysoká + 5 mm
	56	142	Nízká	Nízká	Vysoká
	58	170	Nízká	Nízká	Nízká
	61	193	Nízká	Nízká	Nízká
	64	209	Nízká	Nízká	Nízká

Modelový rok a model kola	Velikost rámu	Délka krku vidlice	Future Shock 2.0	Future Shock 3.1	Future Shock 3.2 / 3.3
MY17-MY18 Diverge Alloy	44	105	Nízká + 10 mm	Nízká	Vysoká
	48	105	Nízká + 10 mm	Nízká	Vysoká
	52	110	Nízká + 10 mm	Nízká	Vysoká
	54	123	Nízká + 10 mm	Nízká	Vysoká
	56	143	Nízká	Nízká	Nízká
	58	170	Nízká	Nízká	Nízká
	61	193	Nízká	Nízká	Nízká

Modelový rok a model kola	Velikost rámu	Délka krku vidlice	Future Shock 2.0	Future Shock 3.1	Future Shock 3.2 / 3.3
MY21 Diverge	44	114	Nízká	Nízká	Vysoká + 5 mm
	49	114	Nízká	Nízká	Vysoká + 5 mm
	52	119	Nízká	Nízká	Vysoká + 5 mm
	54	131	Nízká	Nízká	Vysoká + 5 mm
	56	148	Nízká	Nízká	Vysoká + 5 mm
	58	174	Nízká	Nízká	Nízká
	61	200	Nízká	Nízká	Nízká
	64	224	Nízká	Nízká	Nízká

Modelový rok a model kola	Velikost rámu	Délka krku vidlice	Future Shock 2.0	Future Shock 3.1	Future Shock 3.2 / 3.3
MY23 Diverge STR	44	114	Nízká	Nízká	Nízká
	49	114	Nízká	Nízká	Nízká
	52	119	Nízká	Nízká	Nízká
	54	131	Nízká	Nízká	Nízká
	56	148	Nízká	Nízká	Nízká
	58	174	Nízká	Nízká	Nízká
	61	200	Nízká	Nízká	Nízká
	64	224	Nízká	Nízká	Nízká

Modelový rok a model kola	Velikost rámu	Délka krku vidlice	Future Shock 2.0	Future Shock 3.1	Future Shock 3.2 / 3.3
MY21 Vado SL	S	145.3	Nízká	Nízká	Vysoká
	M	176.5	Nízká	Nízká	Nízká
	L	209.5	Nízká	Nízká	Nízká
	XL	245.3	Nízká	Nízká	Nízká

Modelový rok a model kola	Velikost rámu	Délka krku vidlice	Future Shock 2.0	Future Shock 3.1	Future Shock 3.2 / 3.3
MY20 Creo SL	XS	105.3	Nízká	Nízká	Vysoká
	S	105.3	Nízká	Nízká	Vysoká
	M	123.3	Nízká	Nízká	Vysoká
	L	145.3	Nízká	Nízká	Vysoká
	XL	176.8	Nízká	Nízká	Nízká
	XXL	209.8	Nízká	Nízká	Nízká

Modelový rok a model kola	Velikost rámu	Délka krku vidlice	Future Shock 2.0	Future Shock 3.1	Future Shock 3.2 / 3.3
MY24 Creo 2	49	105.3	Nízká	Nízká	Nízká
	52	105.3	Nízká	Nízká	Nízká
	54	123.3	Nízká	Nízká	Nízká
	56	145.3	Nízká	Nízká	Nízká
	58	176.8	Nízká	Nízká	Nízká
	61	209.8	Nízká	Nízká	Nízká

Modelový rok a model kola	Velikost rámu	Délka krku vidlice	Future Shock 2.0	Future Shock 3.1	Future Shock 3.2 / 3.3
MY18 Sirrus	S	140	Nízká + 10 mm	Nízká	Vysoká
	S	158	Nízká + 10 mm	Nízká	Vysoká
	MD	171	Nízká	Nízká	Nízká + 10 mm
	MD	184	Nízká	Nízká	Nízká
	LG	201	Nízká	Nízká	Nízká
	XL	238	Nízká	Nízká	Nízká
	XXL	261	Nízká	Nízká	Nízká

Modelový rok a model kola	Velikost rámu	Délka krku vidlice	Future Shock 2.0	Future Shock 3.1	Future Shock 3.2 / 3.3
MY18-20 MEN's SIRRUS Pro Carbon	S	158	Nízká + 5 mm	Nízká	Vysoká + 10 mm
	M	201	Nízká + 5 mm	Nízká	Vysoká + 10 mm
	L	201	Nízká + 5 mm	Nízká	Vysoká + 10 mm
	XL	238	Nízká + 5 mm	Nízká	Vysoká + 10 mm
	XXL	261	Nízká + 5 mm	Nízká	Vysoká + 10 mm
Modelový rok a model kola	Velikost rámu	Délka krku vidlice	Future Shock 2.0	Future Shock 3.1	Future Shock 3.2 / 3.3
MY18-20 MEN's SIRRUS Expert Carbon	S	158	Nízká + 5 mm	Nízká	Vysoká + 10 mm
	M	201	Nízká + 5 mm	Nízká	Vysoká + 10 mm
	L	201	Nízká + 5 mm	Nízká	Vysoká + 10 mm
	XL	238	Nízká + 5 mm	Nízká	Vysoká + 10 mm
	XXL	261	Nízká + 5 mm	Nízká	Vysoká + 10 mm
Modelový rok a model kola	Velikost rámu	Délka krku vidlice	Future Shock 2.0	Future Shock 3.1	Future Shock 3.2 / 3.3
MY18-20 WMN's SIRRUS Expert Carbon	S	140	Nízká + 5 mm	Nízká	Vysoká + 10 mm
	M	171	Nízká + 5 mm	Nízká	Vysoká + 10 mm
	L	201	Nízká + 5 mm	Nízká	Vysoká + 10 mm
	XL	201	Nízká + 5 mm	Nízká	Vysoká + 10 mm
Modelový rok a model kola	Velikost rámu	Délka krku vidlice	Future Shock 2.0	Future Shock 3.1	Future Shock 3.2 / 3.3
MY19-20 MEN's SIRRUS X Comp Carbon	S	158	Nízká + 5 mm	Nízká	Vysoká + 10 mm
	M	201	Nízká + 5 mm	Nízká	Vysoká + 10 mm
	L	201	Nízká + 5 mm	Nízká	Vysoká + 10 mm
	XL	238	Nízká + 5 mm	Nízká	Vysoká + 10 mm
	XXL	261	Nízká + 5 mm	Nízká	Vysoká + 10 mm
Modelový rok a model kola	Velikost rámu	Délka krku vidlice	Future Shock 2.0	Future Shock 3.1	Future Shock 3.2 / 3.3
MY19-20 WMN's SIRRUS X Comp Carbon	S	140	Nízká + 5 mm	Nízká	Vysoká + 10 mm
	M	171	Nízká + 5 mm	Nízká	Vysoká + 10 mm
	L	201	Nízká + 5 mm	Nízká	Vysoká + 10 mm
	XL	201	Nízká + 5 mm	Nízká	Vysoká + 10 mm
Modelový rok a model kola	Velikost rámu	Délka krku vidlice	Future Shock 2.0	Future Shock 3.1	Future Shock 3.2 / 3.3
MY20-21 SIRRUS X 5.0	XS	140	Nízká + 5 mm	Nízká	Vysoká + 10 mm
	S	158	Nízká + 5 mm	Nízká	Vysoká + 10 mm
	M	201	Nízká + 5 mm	Nízká	Vysoká + 10 mm
	L	201	Nízká + 5 mm	Nízká	Vysoká + 10 mm
	XL	238	Nízká + 5 mm	Nízká	Vysoká + 10 mm
	XXL	261	Nízká + 5 mm	Nízká	Vysoká + 10 mm
Modelový rok a model kola	Velikost rámu	Délka krku vidlice	Future Shock 2.0	Future Shock 3.1	Future Shock 3.2 / 3.3
MY20-21 SIRRUS X 4.0	XXS	140	Nízká + 5 mm	Nízká	Vysoká + 10 mm
	XS	140	Nízká + 5 mm	Nízká	Vysoká + 10 mm
	S	158	Nízká + 5 mm	Nízká	Vysoká + 10 mm
	M	201	Nízká + 5 mm	Nízká	Vysoká + 10 mm
	L	201	Nízká + 5 mm	Nízká	Vysoká + 10 mm
	XL	223	Nízká + 5 mm	Nízká	Vysoká + 10 mm

Modelový rok a model kola	Velikost rámu	Délka krku vidlice	Future Shock 2.0	Future Shock 3.1	Future Shock 3.2 / 3.3
MY21 Sirrus 6.0	XS	140	Nízká + 5 mm	Nízká	Vysoká + 10 mm
	S	158	Nízká + 5 mm	Nízká	Vysoká + 10 mm
	M	201	Nízká + 5 mm	Nízká	Vysoká + 10 mm
	L	201	Nízká + 5 mm	Nízká	Vysoká + 10 mm
	XL	238	Nízká + 5 mm	Nízká	Vysoká + 10 mm
	XXL	261	Nízká + 5 mm	Nízká	Vysoká + 10 mm

MAXIMÁLNÍ STACK

Vysoká přechodová podložka (15 mm)

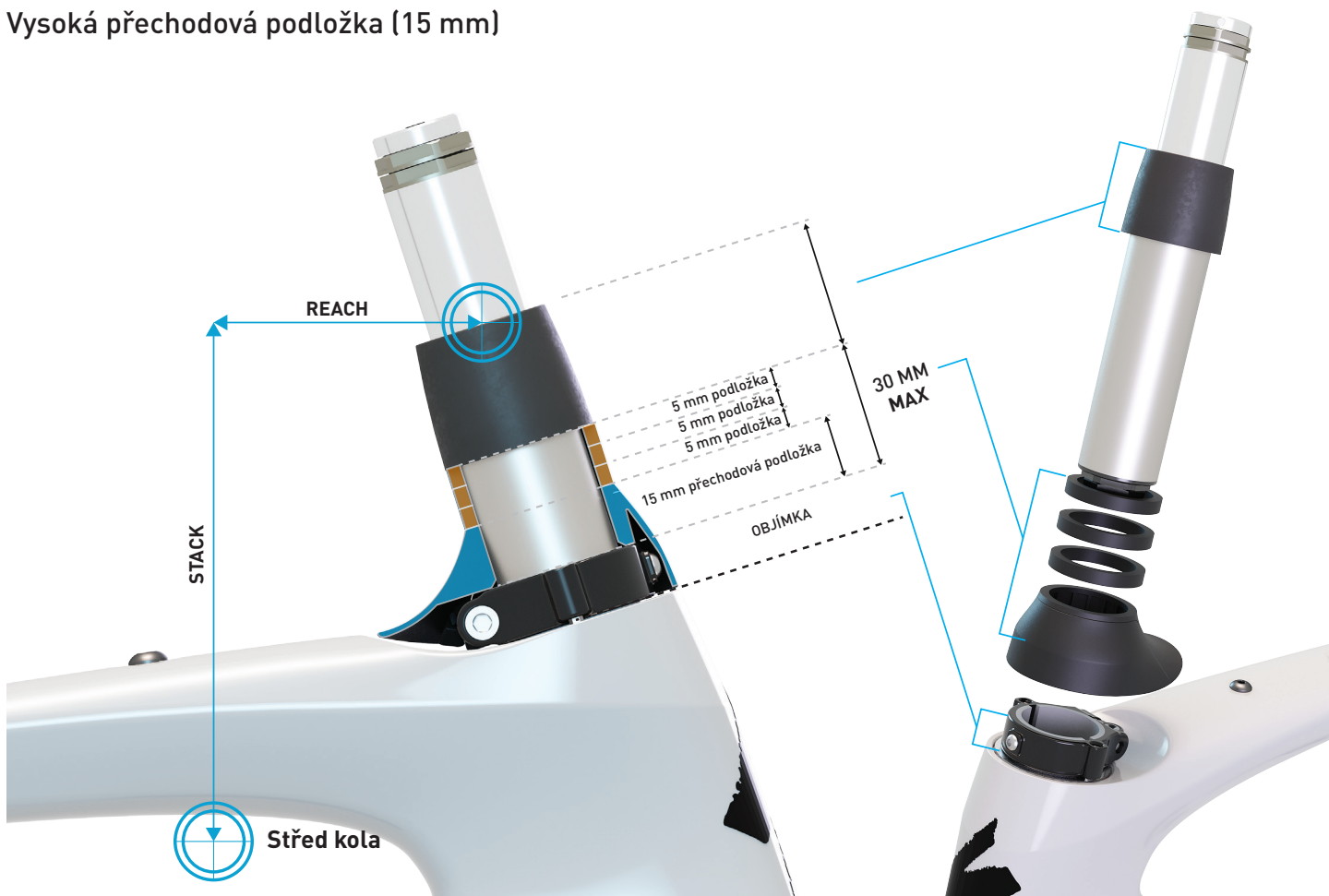

Maximální výška je 30 mm, což zahrnuje kryt hlavového složení a případné přidané distanční prvky.

Nízká přechodová podložka (3,5 mm)

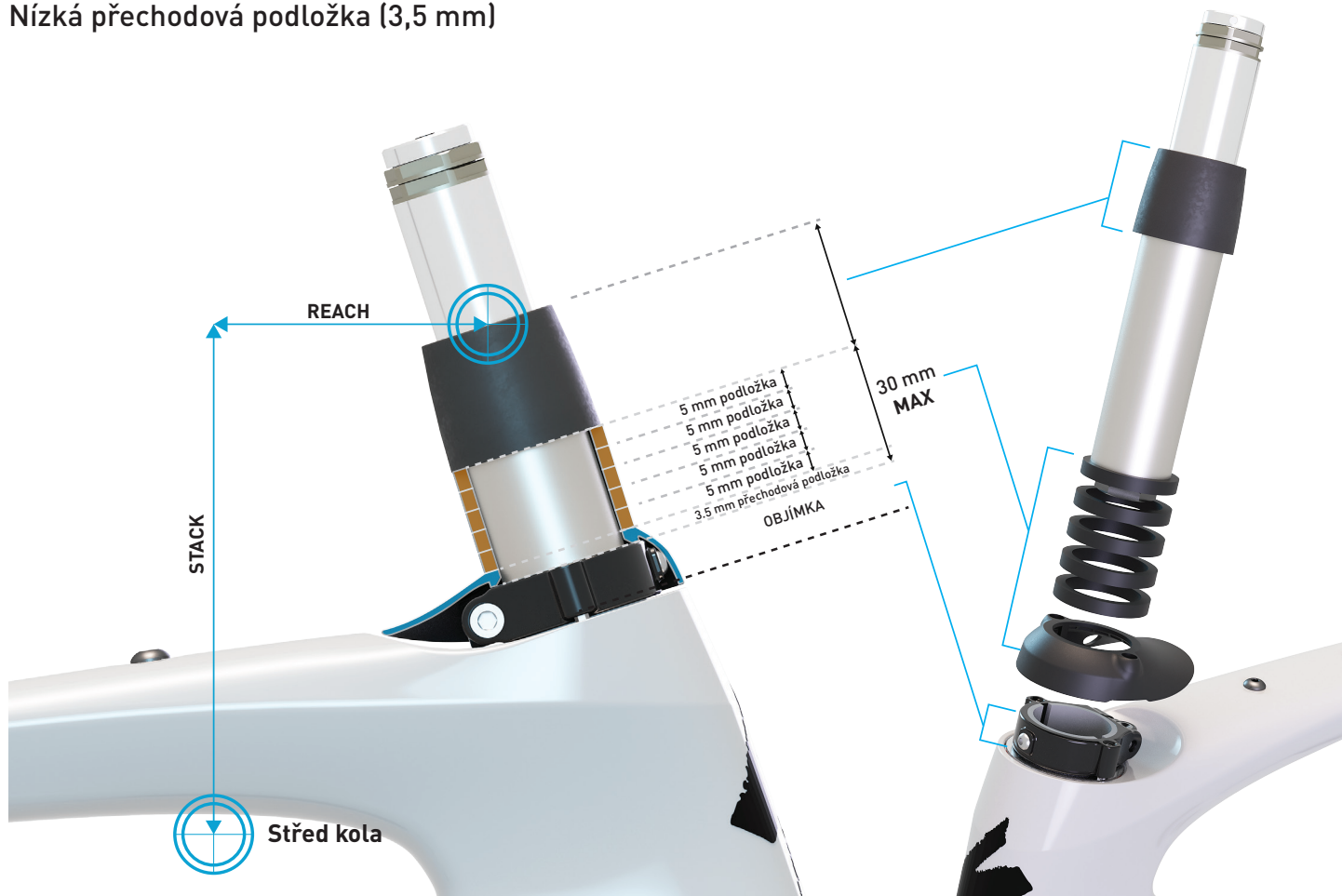

Maximální výška je 30 mm, což zahrnuje kryt hlavového složení a případné přidané distanční prvky.