

---

**Návod k obsluze kola**

# **ELEKTROKOLO**



**Pohonný systém HPR50  
25 km/h**

***TREK***





## **VÍTEJTE**

### **VÍTEJTE DO RODINY TREK**

Blahopřejeme vám ke koupi nového kola.

Kolům fandíme. Vyrábíme velmi odolná jízdní kola výjimečné kvality.

Proto na každé kolo poskytujeme omezenou záruku.

Přejeme vám, abyste s jízdou na novém kole byli plně spokojeni.

Nicméně, pokud se vyskytnou jakékoliv problémy, obraťte se, prosím, na místního prodejce.

Bude-li problém přetrvávat, spojte se s naším týmem služeb zákazníkům, který poskytne řešení (viz kontaktní informace na poslední stránce).

**TREK**

[www.trebikes.com](http://www.trebikes.com)

## **OBSAH**

Vítejte.....	3
Důležité informace před první jízdou.....	5
Displej a ovladač.....	7
Pohonná jednotka.....	33
Baterie.....	43
Nabíječka.....	53
Kontakt.....	63

# DŮLEŽITÉ INFORMACE PŘED PRVNÍ JÍZDOU

## Dodatečné informace o výrobku

### Nejdůležitější body

- 1. I pokud jste zkušenými cyklisty, před první jízdou na novém elektrokole si přečtěte „Návod k obsluze kola“ a příslušný „Návod k obsluze elektrokola“.**
  - Oba návody obsahují podrobné informace a užitečné tipy, jak zacházet s novým kolem.
  - Ujistěte se, že rozumíte tomu, jak nové elektrokolo správně používat, provádět jeho údržbu a likvidovat komponenty elektrického systému.
- 2. Nezapomeňte na bezpečnost. Vaše bezpečnost, jakož i bezpečnost ostatních účastníků provozu, je nesmírně důležitá.**
  - Před jízdou zkontrolujte, zda vaše kolo funguje správně, zda nemá povolené díly a zda se na kole nevyskytují vady. Vyskytne-li se jakýkoliv problém, navštivte autorizovanou cykloprodejnu, aby se před jízdou problém odstranil.
  - Nezapomínejte, že ostatní účastníci provozu (automobily, nákladní vozy, motoroky) nemusí očekávat, že elektrokolo jede rychleji než běžná kola. Rychlejší jízda rovněž zvyšuje riziko nehody. Vzdálenosti budete překonávat rychleji a brzdná dráha bude delší.
  - Při jízdě vždy dodržujte předpisy. Jezděte pouze v souladu s provozními podmínkami vztahujícími se na vaše jízdni kolo. Prosíme, prohlédněte si tabulku s podmínkami použití v obecném Návodu k obsluze kola.
- 3. Elektrický systém vašeho nového kola vyžaduje zvláštní zacházení.**
  - Elektrokolo nečistěte vysokotlakou hadicí. Každý elektrický systém je citlivý na vlhkost. Voda pod vysokým tlakem může poškodit konektory či jiné díly elektrického systému.
  - Baterie Li-Ion (namontovaná zvlášť nebo integrovaná) nesmí být vystavena mechanickým či fyzickým nárazům ani nesmí být žádným způsobem modifikována. Pokud byla vystavena silnému nárazu či používána nesprávným způsobem, velmi vzácně by mohlo dojít k poruše baterie či jejímu požáru. Pokud se domníváte, že je baterie poškozena, nechte ji neprodleně zkontrolovat u místního autorizovaného prodejce kol.
- 4. S baterií zacházejte v souladu s návodem k obsluze elektrokola.**

Nebudete-li se těmito pokyny řídit, může dojít k poškození baterie a nutnosti její výměny.

  - Baterii nabíjete pouze pomocí dodané nabíječky.
  - Nabíjete ji při pokojové teplotě ve vnitřních prostorách nebo v garáži, aby nebyla vystavena větru a dešti.
  - Když elektrokolo nebudete delší dobu používat, před uskladněním nabijte baterii na přibližně 30% až 60%.
  - Baterii každých 6 měsíců zkontrolujte a dobijte na přibližně 30% až 60%.
  - Jakmile je baterie nabitá, odpojte ji od nabíječky a nabíječku odpojte od zásuvky.
  - Vaše elektrokolo je opatřeno baterií Li-Ion. Jakákoliv baterie Li-Ion se časem samovolně vybije. Ponecháte-li baterii ve vybitém stavu, může se vybit natolik, že již nebude možné ji nabít. V takovém případě ji budete muset vyměnit.

- Elektrokolo skladujte na suchém a dostatečně větraném místě. Baterii nevystavujte vlhkosti a vodě.
- Baterii skladujte při pokojové teplotě (přibližně 10°C až 20°C) a nevystavujte ji přímému slunečnímu světlu.

#### **5. Při přepravě elektrokola buďte opatrní.**

- Elektrokola jsou těžší než běžná kola. Pokud kolo budete převážet, zjistěte si maximální nosnost střechy, tažného zařízení nebo nosiče kol podle toho, co hodláte použít. Podrobné informace najdete v návodu k obsluze daného vozidla nebo nosiče.
- Vždy dodržujte místní předpisy, které přepravu elektrokol upravují. Baterie Li-Ion této velikosti a kapacity se při přepravě považují za nebezpečné zboží třídy 9 a mohou se jich týkat určitá omezení. Než se s vaším elektrokolem někam vydáte, zjistěte si, zda vybraný letecký nebo jiný dopravce jeho přepravu umožňuje.

#### **6. Řiďte se místními zákony.**

Ve většině zemí se zákony upravující provoz elektrokol neliší od zákonů pro provoz standardních kol. Mohou však existovat místní rozdíly, například omezení, kde můžete jezdit, minimální věk jezdce nebo požadované vybavení a registrace.

Je povinností jezdce seznámit se se všemi místními předpisy, které se na elektrokola vztahují, a řídit se jimi.

#### **7. Pravidelně navštěvujte cykloprodejnu za účelem údržby nového kola.**

Váš cykloprodejna má odborné znalosti a vybavení pro údržbu vašeho elektrokola.

Máte-li jakékoliv dotazy týkající se vašeho nového elektrokola, obraťte se na místního autorizovaného prodejce.

#### **Omezená záruka**

Na vaše kolo se vztahuje omezená záruka.

Podrobnosti jsou uvedeny na našich webových stránkách.



# Displej V02 a Ovladač V01



**Návod k obsluze**  
CS

# 1 Bezpečnost



Tyto pokyny obsahují bezpečnostní informace, které musíte dodržet, abyste zabránili zranění či škodám na majetku. Jsou označeny výstražnými trojúhelníky a uvedeny níže podle stupně nebezpečí.

- ▶ Před spuštěním a použitím kola si tyto pokyny pozorně přečtěte. Vyhnete se nebezpečným situacím a chybám.
- ▶ Návod si uschovejte pro použití v budoucnosti. Tento návod k obsluze je nedílnou součástí produktu a v případě prodeje kola musí být předán třetí straně.

## POZNÁMKA

Rovněž dodržujte pokyny obsažené v dokumentaci k ostatním komponentům pohonného systému HPR50 a také v dokumentaci dodávané s elektrokolem.

## 1.1 Stupně nebezpečí

### HAZARD

Toto signální slovo označuje **velmi vysoký stupeň** rizika, kdy v případě nedodržení uvedených pokynů dojde k úmrtí či vážnému zranění.

### VAROVÁNÍ

Toto signální slovo označuje **středně vysoký stupeň** rizika, kdy v případě nedodržení uvedených pokynů dojde k úmrtí či vážnému zranění.

### UPOZORNĚNÍ

Toto signální slovo označuje **nízký stupeň** rizika, kdy v případě nedodržení uvedených pokynů může dojít k méně závažnému zranění.

## POZNÁMKA

Poznámka tohoto typu obsahuje důležité informace o produktu či ty části pokynů, kterým je nutné věnovat zvýšenou pozornost.



## 1.2 Použití k určeným účelům

Displej V02 a ovladač V01 pohonného systému jsou určeny výhradně k zobrazování údajů a obsluze elektrokola a nesmí být použity k jiným účelům.

Použití k jiným účelům, které jdou nad rámec zde uvedený, bude považováno za nevhodné a bude mít za následek zrušení záruky. V případě použití k jiným než zde uvedeným účelům nepřebírá TQ-Systems GmbH odpovědnost za případné škody a odmítá záruku na správnou funkci produktu.

Za použití k určeným účelům se rovněž považuje dodržování pokynů a informací zde obsažených, jakož i informací týkajících se určeného použití obsažených v další dokumentaci dodané s elektrokolem.

Předpokladem bezchybného a bezpečného provozu výrobku je jeho správná přeprava, skladování, instalace a provoz.

## 1.3 Bezpečnostní pokyny pro práci na elektrokole

Před prováděním jakékoli práce (např. čištění, údržba řetězu atd.) na elektrokole se ujistěte, že pohonný systém HPR50 již není napájen:

► Na displeji pohonný systém vypněte a počkejte, dokud displej nezmizí.

V opačném případě by se pohonná jednotka mohla nečekaně zapnout a způsobit vážná zranění, např. přiskřípnutí či pořezání rukou.

Veškeré práce, jako je oprava, montáž, servis a údržba, smí provádět výhradně prodejce jízdních kol autorizovaný společností TQ.

## 1.4 Bezpečnostní pokyny k displeji a ovladači

- Nenechte se během jízdy rozptylovat informacemi zobrazovanými na displeji, soustřed'te se výhradně na provoz kolem vás. V opačném případě se vystavujete riziku nehody.
- Chcete-li provést úkon jiný než změnu režimu podpory, zastavte kolo.
- Funkci podpory při chůzi s kolem, kterou lze aktivovat prostřednictvím ovladače, smíte zapnout pouze tehdy, když elektrokolo vedete. Obě kola elektrokola se musí v tomto okamžiku dotýkat země. V opačném případě se vystavujete riziku zranění.
- Když je aktivovaná funkce podpory při chůzi s kolem, musíte mít nohy v bezpečné vzdálenosti od pedálů. V opačném případě se vystavujete riziku zranění otáčejícími se pedály.

## 1.5 Bezpečnostní pokyny k jízdě

Dodržujte následující body, abyste se vyhnuli zranění v důsledku pádu při rozjíždění s vysokým točivým momentem:

- Doporučujeme nosit při každé jízdě vhodnou přilbu a ochranný oděv. Dodržujte předpisy platné ve vaší zemi.
- Podpora, kterou poskytuje pohonný systém, závisí zejména na vybraném režimu podpory a dále i na síle, s níž šlapete do pedálů. S čím vyšší silou šlapete, tím větší podporu bude motor poskytovat. Motor přestane poskytovat podporu, jakmile přestanete šlapat.
- Rychlost, režim podpory a zvolený převod uzpůsobte daným jízdním podmínkám.

### UPOZORNĚNÍ

#### Riziko poranění

Procvičte si ovládání elektrokola a jeho funkce nejprve bez aktivace pohonné jednotky. Poté postupně zvyšujte režim podpory.

## 1.6 Bezpečnostní pokyny pro používání Bluetooth® a ANT+

- Systémy Bluetooth® a ANT+ nepoužívejte v místech, kde je zakázáno provozování elektronických zařízení s rádiovými technologiemi, jako jsou nemocnice nebo jiná zdravotnická zařízení. V opačném případě mohou rádiové vlny rušit funkci lékařských přístrojů, jako jsou kardiostimulátory, anebo ohrozit pacienty.
- Lidé s voperovanými lékařskými přístroji, jako jsou kardiostimulátory nebo defibrilátory, by si měli předem ověřit u příslušných výrobců, že funkce těchto přístrojů nebude ovlivněna technologiemi Bluetooth® a ANT+.
- Technologie Bluetooth® a ANT+ nepoužívejte poblíž zařízení s automatickým ovládáním jako například automatických dveří či požárních hlásičů. V opačném případě mohou rádiové vlny zařízení ovlivnit a způsobit nehodu z důvodu poruchy nebo náhodného provozu.

## 1.7 FCC

Toto zařízení splňuje část 15 pravidel FCC.

Provozujte ho za splnění následujících dvou podmínek:

- (1) Toto zařízení nesmí způsobovat škodlivé rušení a
- (2) Toto zařízení musí odolat rušení, včetně toho, které může způsobit nežádoucí provoz.

Bez svolení výrobce nesmí být na zařízení prováděny žádné změny, protože by mohlo dojít ke zrušení oprávnění uživatele zařízení provozovat.

Toto zařízení splňuje limity pro vystavení vysokofrekvenčnímu záření v pravidlech FCC § 1.1310.

## 2 Technické údaje

### 2.1 Displej

Uhlopříčka	2 palce
Ukazatel aktuálního stavu nabíjení	Zvlášť pro baterii elektrokola a volitelnou přídatnou baterii
Konektivita	Bluetooth, ANT+ (standardní rádiová síť s nízkou spotřebou energie)
Třída ochrany	IP66
Rozměry	74 mm x 32 mm x 12.5 mm
Hmotnost	35 g
Provozní teplota	-5°C až +40°C
Teplota při skladování	0°C až +40°C

Tab. 1: Technické údaje – displej

### 2.2 Ovladač

Třída ochrany	IP66
Hmotnost včetně kabelu	25 g
Provozní teplota	-5°C až +40°C
Teplota při skladování	0°C až +40°C

Tab. 2: Technické údaje – ovladač

## 3 Komponenty ovladače a displeje

### 3.1 Přehled displeje

Označení na o obr. 1	Popis
1	Stav nabití baterie elektrokola (max. 10 čárek, 1 čárka odpovídá 10%)
2	Stav nabití volitelné přídatné baterie (max. 5 čárek, 1 čárka odpovídá 20%)
3	Panel displeje pro různé obrazovky s údaji o jízdě (viz část 6)
4	Režim podpory (vypnutý, I, II, III)
5	Tlačítko

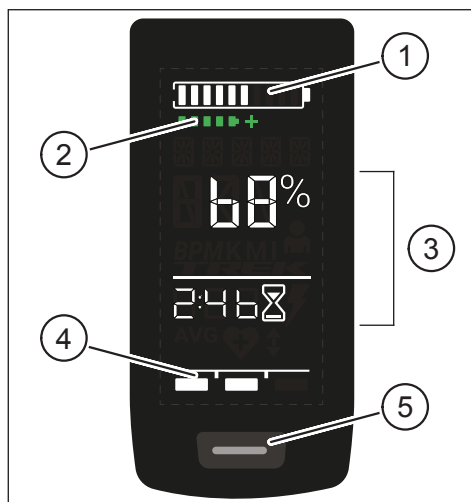

Obr. 1: Ovládání a zobrazení komponent na displeji

### 3.2 Přehled dálkového ovládání

Označení na o obr. 2	Popis
1	Tlačítko šipky NAHORU
2	Tlačítko šipky DOLŮ

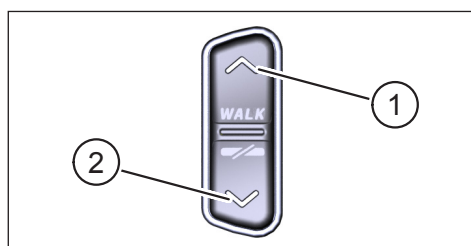

Obr. 2: Obsluha ovladače

## 4 Obsluha

- ▶ Ujistěte se, že je baterie dostatečně nabitá, než kolo začnete používat.

### Zapnutí pohonného systému.

- ▶ Pohonnou jednotku zapnete **krátkým** stisknutím tlačítka (viz o obr. 3) na displeji.

### Vypnutí pohonného systému.

- ▶ Pohonnou jednotku vypnete **dlouhým** stisknutím tlačítka (viz obr. 3) na displeji.

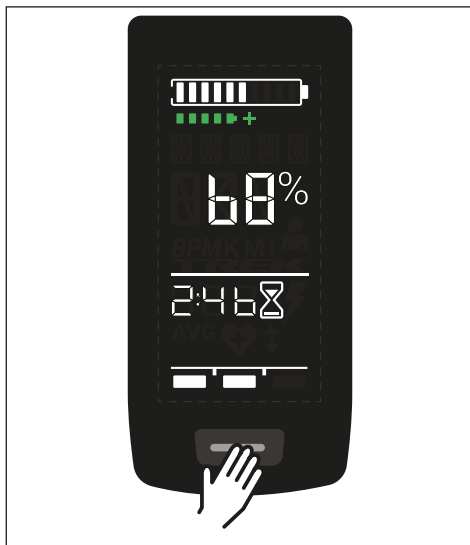

Obr. 3: Tlačítko na displeji

# 5 Režim nastavení

## 5.1 Aktivace režimu nastavení

- ▶ Pohonný systém **vypněte**.
- ▶ Stiskněte tlačítko na displeji (označené 5 na obr. 1) a podržte ho stisknuté a současně stiskněte tlačítko šipky DOLŮ na ovladači (označené 2 na obr. 2) po dobu alespoň 5 vteřin.

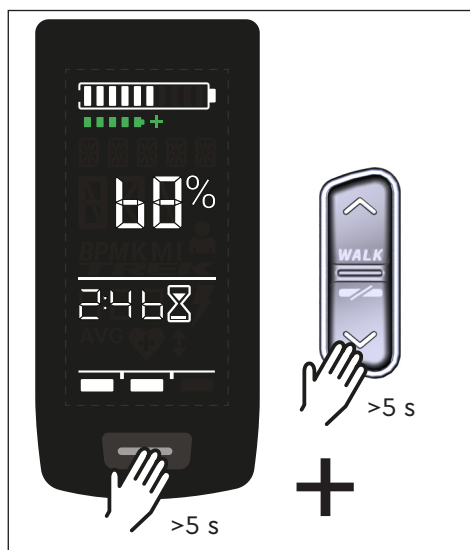

Obr. 4: Aktivace režimu nastavení

## 5.2 Nastavení

V režimu nastavení lze nastavit následující:

Nastavení	Výchozí hodnota	Možnosti
Jednotky	metrické (km)	metrické (km) anebo angloamerické (mi)
Akustický potvrzovací signál	Zapnuto (při každém stisknutí tlačítka se ozve akustický signál)	Zapnuto, vypnuto
Podpora při chůzi s kolem	Zapnuto	Zapnuto, vypnuto

Tab. 3: Možnosti v režimu nastavení

- ▶ Tlačítka na ovladači použijte k procházení daných nabídek.
- ▶ Výběr potvrďte tlačítkem na displeji. Poté se zobrazí následující možnost anebo se režim nastavení vypne.
- ▶ Obrazovku displeje lze změnit stisknutím tlačítka na ovladači (> 3 s), je-li funkce podpory při chůzi deaktivovaná v souladu se zákony a nařízeními v dané zemi.

## 6 Údaje o jízdě

Údaje o jízdě uprostřed displeje lze zobrazit 4 způsoby. Bez ohledu na aktuálně zvolené zobrazení se v horní části displeje ukazuje stav nabití baterie elektrokola a volitelné přídatné baterie a ve spodní části zvolený režim podpory.

- **Krátkým** stisknutím tlačítka na displeji (označené 5 na obr. 1) přejdete na další obrazovku.

### Obrazovka

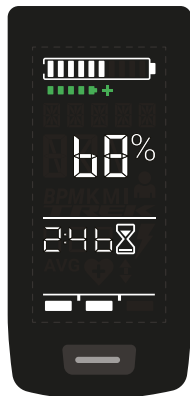

### Údaje o jízdě

- Nabití baterie v procentech (zde 68%).
- Čas, po který bude jednotka pohonu poskytovat podporu (zde 2 h a 46 min.).

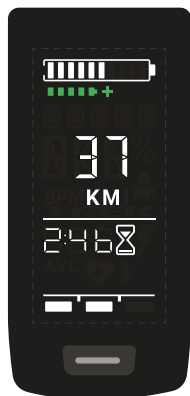

- Dojezd v kilometrech nebo mílích (zde 37 km), výpočet dojezdu je přibližný a závisí na mnoha faktorech (viz část 11.3).
- Čas, po který bude jednotka pohonu poskytovat podporu (zde 2 h a 46 min.).



## Obrazovka



## Údaje o jízdě

- Aktuální výkon jezdce ve wattech (zde 163 W).
- Aktuální výkon jednotky pohonu ve wattech (zde 203 W).

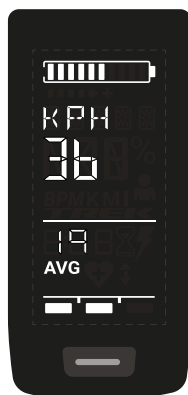

- Aktuální rychlost (zde 36 km/h) v kilometrech za hodinu (KPH) anebo mílích za hodinu (MPH).
- Průměrná rychlost AVG (zde 19 km/h) v kilometrech za hodinu či mílích za hodinu.



- Aktuální frekvence šlapání v otáčkách za minutu (zde 61 RPM).

## Obrazovka



## Údaje o jízdě

- Zapnuté světlo (LIGHT ON).
- Světlo zapnete současným stisknutím tlačítka šipky NAHORU a šipky DOLŮ.

Podle toho, zda je elektrokolo vybaveno světlem a TQ Smartbox (viz návod na obsluhu Smartboxu).



- Vypnuté světlo (LIGHT OFF).
- Světlo vypnete současným stisknutím tlačítka šipky NAHORU a šipky DOLŮ.

Tab. 4: Displej – údaje o jízdě

## 7 Výběr režimu podpory

Na výběr jsou 3 režimy podpory anebo lze podporu na jednotce pohonu vypnout. Na displeji se zobrazuje režim zvolené podpory I, II anebo III s odpovídajícím počtem čárek (označené 1 na obr. 5).

- **Krátkým** stisknutím tlačítka šipky NAHORU na ovladači (viz obr. 6) lze zvýšit poskytování podpory.
- **Krátkým** stisknutím tlačítka šipky DOLŮ na ovladači (viz obr. 6) lze snížit poskytování podpory.
- **Dlouhým** stisknutím (>3 s) tlačítka šipky DOLŮ na ovladači (viz obr. 6) lze pohonný systém vypnout.

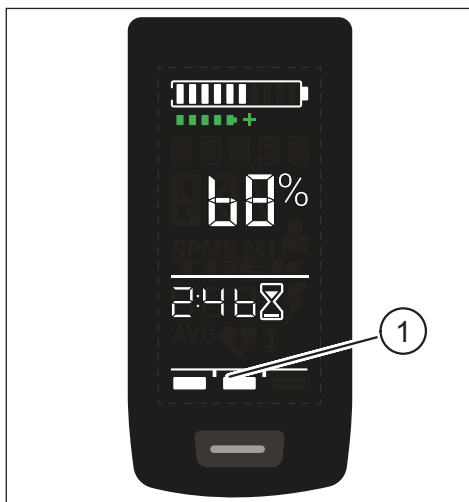

Obr. 5: Zobrazení vybraného režimu podpory



Obr. 6: Výběr režimu podpory na ovladači

## 8 Párování

### 8.1 Párování elektrokola s chytrým telefonem

#### POZNÁMKA

- Aplikaci Trek Connect pro IOS si stáhněte z Appstore a pro Android z Google Play Store.

- Stáhněte si aplikaci Trek Connect.
- Vyberte své kolo (párování chytrého telefonu se provádí jen jednou).
- Zadejte čísla zobrazená na displeji do telefonu a párování potvrďte.

Grafika použita se svolením Trek Bicycle Company.



Obr. 7: Párování elektrokola s chytrým telefonem

## 8.2 Párování elektrokola s cyklopočítačem

### POZNÁMKA

— Chcete-li spárovat elektrokolo s cyklopočítačem, musejí se nacházet v dosahu rádiového signálu (max. vzdálenost přibl. 10 metrů).

- Spárování cyklopočítače (Bluetooth anebo ANT+)
- Vyberte alespoň tři uvedené snímače (viz obr. 8).
- Spárování je dokončeno.

Grafika použita se svolením Trek Bicycle Company.

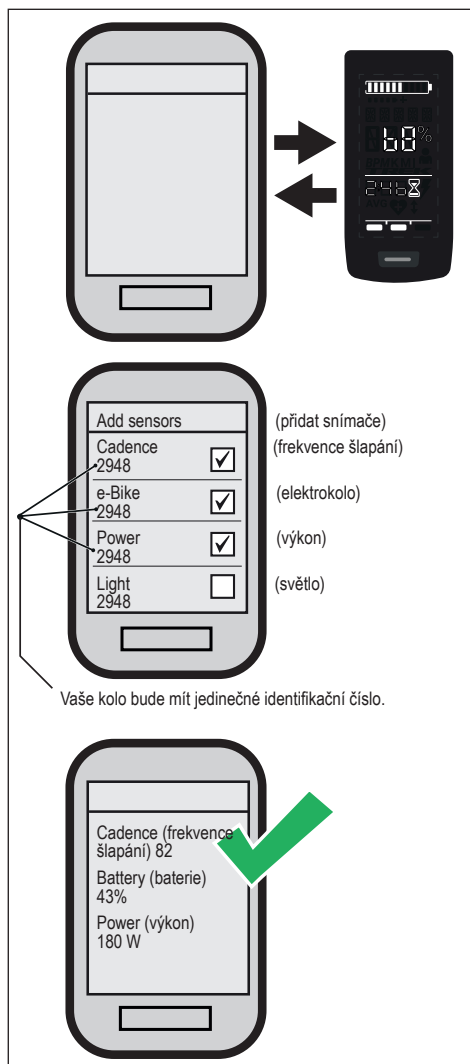

Obr. 8: Párování elektrokola s cyklopočítačem

## 9 Podpora při chůzi s kolem

Podpora při chůzi s kolem usnadňuje tlačení elektrokola např. v terénu.

### POZNÁMKA

- Dostupnost a vlastnosti podpory při chůzi s kolem se řídí zákony a předpisy dané země. Například v Evropě je maximální rychlost podpory při chůzi s kolem omezena na 6 km/h.
- Pokud jste zablokovali používání podpory při chůzi s kolem v režimu nastavení (viz část „5.2 Nastavení“), podpora se neaktivuje a místo toho se zobrazí další obrazovka s údaji o jízdě (viz kapitola „6 Údaje o jízdě“).

### Aktivace podpory při chůzi s kolem

#### ⚠ UPOZORNĚNÍ

##### Riziko poranění

- ▶ Obě kola elektrokola se musí v tomto okamžiku dotýkat země.
- ▶ Když je aktivovaná funkce podpory při chůzi s kolem, musíte mít nohy v dostatečné vzdálenosti od pedálů.
- ▶ Když je elektrokolo zastavené, stiskněte tlačítko šipky NAHORU na ovladači po dobu delší než 0,5 s (viz obr. 9) a aktivujte podporu při chůzi s kolem.
- ▶ Opět stiskněte tlačítko šipky NAHORU a podržte ho stisknuté a kolo se bude pohybovat se zapnutou podporou při chůzi s kolem.

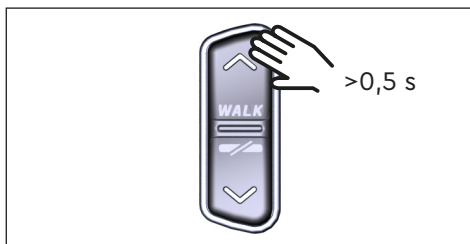

Obr. 9: Aktivace podpory při chůzi s kolem

### Deaktivace podpory při chůzi s kolem

Podpora při chůzi s kolem se deaktivuje v následujících situacích:

- Stisknutím tlačítka šipky DOLŮ na ovladači (označené 2 na obr. 2).
- Stisknutím tlačítka na displeji (označené 5 na obr. 1).
- Po 30 vteřinách, když nedojde k aktivaci podpory při chůzi s kolem.
- Když začnete šlapat.

## 10 Obnovení továrního nastavení

- ▶ **Zapněte** pohonný systém.
- ▶ Stiskněte tlačítko na displeji a podržte ho stisknuté a současně stiskněte tlačítko šipky DOLŮ na ovladači po dobu alespoň 10 s. Přejdete do režimu nastavení a poté dojde k obnově výchozího nastavení (viz obr. 10).
- ▶ Vyberte požadované možnosti pomocí tlačítek na ovladači a volbu potvrďte stisknutím tlačítka na displeji.

Při obnově továrního nastavení se resetují následující parametry:

- Úprava motoru
- Podpora při chůzi s kolem
- Bluetooth
- Akustický potvrzovací signál

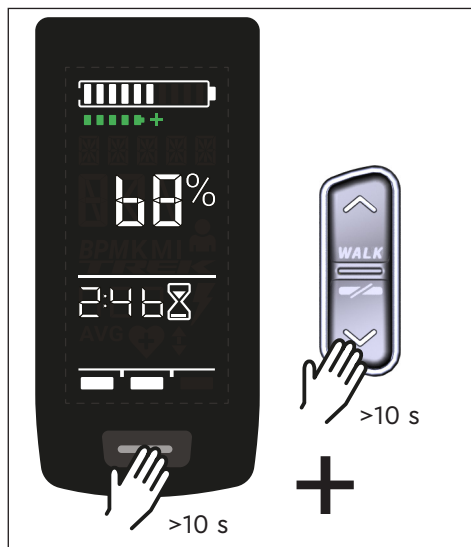

Obr. 10: Obnovení továrního nastavení

# 11 Obecné poznámky k jízdě

## 11.1 Funkce pohonného systému

Pohonný systém poskytuje podporu při jízdě do určité rychlosti v souladu s místními zákony, které se v jednotlivých zemích liší. Aby se podpora aktivovala, musí jezdec šlapat. Jakmile překročíte rychlost povolenou zákonem, pohonný systém se vypne, dokud rychlost neklesne do zákonem povoleného rozmezí.

Podpora, kterou poskytuje pohonný systém, závisí zejména na vybraném režimu podpory a dále i na síle, s níž šlapete do pedálů. S čím vyšší silou šlapete, tím větší podporu bude motor poskytovat.

Na elektrokole lze jezdit i bez podpory, např. když je pohonný systém vypnutý anebo když dojde k vybití baterie.

## 11.2 Řazení

Na řazení elektrokola se vztahují stejné specifikace a doporučení jako v případě kol bez motoru.

## 11.3 Dojezd

Dojezd na jednu baterii závisí na různých faktorech, například:

- Hmotnost kola, jezdce a zavazadel
- Zvolený režim podpory
- Rychlost
- Profil trasy
- Zvolená rychlost
- Věk a stav nabití baterie
- Tlaky pláště
- Vítr
- Venkovní teplota

Dojezd elektrokola lze prodloužit pomocí volitelné další baterie.



## 12 Čištění

- Komponenty pohonného systému nesmíte čistit vysokotlakým čističem.
- Displej a ovladač čistěte pouze měkkým a navlhčeným hadříkem.

## 13 Údržba a servis

Veškerý servis, opravy a údržbu smí provádět výhradně prodejce jízdních kol autorizovaný společností TQ. Prodejce jízdních kol vám rovněž odpoví na otázky týkající se obsluhy, servisu, opravy a údržby kola.

## 14 Ekologická likvidace

Komponenty pohonného systému ani baterie nelze likvidovat jako směsný odpad.



- Kovové a plastové díly rozříd'te v souladu se zákony platnými ve vaší zemi.
- Elektrické díly zlikvidujte v souladu se zákony platnými ve vaší zemi. Například v zemích EU dodržujte národní směrnici o odpadních elektrických a elektronických zařízeních 2012/19/EU (OEEZ).
- Baterie a dobíjecí baterie likvidujte v souladu s předpisy platné v dané zemi. Například v zemích EU dodržujte národní směrnice o odpadních bateriích 2006/66/ES společně se směrnicemi 2008/68/ES a (EU) 2020/1833.
- Při likvidaci dodržujte i předpisy a zákony vaší země.

Komponenty pohonného systému, které již nepotřebujete, můžete také vrátit prodejci jízdních kol autorizovanému společností TQ.

# 15 Chybové kódy

Pohonný systém je neustále monitorován. Vyskytne-li se porucha, na displeji se zobrazí odpovídající chybový kód.

Chybový kód	Příčina	Náprava
ERR 401 DRV SW	Obecná chyba softwaru	
ERR 403 DRV COMM	Chyba při komunikaci s periferními zařízeními	
ERR 405 DISP COMM	Chyba při komunikaci s podporou při chůzi s kolem	Restartujte systém. Kontaktujte prodejce TQ, pokud se problém objeví znovu.
ERR 407 DRV SW	Chyba elektronického motoru	
ERR 408 DRV HW	Chyba nadproudu motoru	Restartujte systém a nepoužívejte ho v rozporu s návodem k obsluze. Kontaktujte prodejce TQ, pokud se problém objeví znovu.
ERR 40B DRV SW		
ERR 40C DRV SW		
ERR 40D DRV SW	Obecná chyba softwaru	Restartujte systém. Kontaktujte prodejce TQ, pokud se problém objeví znovu.
ERR 40E DRV SW		
ERR 40F DRV SW		
ERR 415 DRV SW	Chyba konfigurace	Kontaktujte prodejce TQ.
ERR 416 BATT COMM	Obecná chyba softwaru	
ERR 418 DISP COMM	Chyba při inicializaci displeje	
ERR 41D DRV HW	Chyba paměti motoru	Restartujte systém. Kontaktujte prodejce TQ, pokud se problém objeví znovu.
ERR 41D DRV SW		
ERR 42B DRV SW	Obecná chyba softwaru	
ERR 42E DRV SW		
ERR 440 DRV HW	Chyba elektronického motoru	

Chybový kód	Příčina	Náprava
ERR 445 DRV HW	Chyba nadproudu motoru	Restartujte systém a nepoužívejte ho v rozporu s návodem k obsluze. Kontaktujte prodejce TQ, pokud se problém objeví znovu.
ERR 451 DRV HOT ERR 452 DRV HOT	Přehřátí motoru	Přípustná provozní teplota byla překročena nebo je příliš nízká. Vypněte jednotku pohonu a vyčkejte, dokud nevystydne. Systém opět zapněte. Kontaktujte prodejce TQ, pokud se problém objeví znovu.
ERR 453 DRV SW	Chyba inicializace motoru	Restartujte systém.
ERR 457 BATT CONN	Chyba napětí motoru	Kontaktujte prodejce TQ, pokud se problém objeví znovu.
ERR 458 BATT CONN	Chyba přepětí motoru	Vyměňte nabíječku a používejte pouze originální nabíječku. Kontaktujte prodejce TQ, pokud se problém objeví znovu.
ERR 45D BATT GEN	Obecná chyba baterie	
ERR 465 BATT COMM	Vypršel časový limit komunikace baterie	
ERR 469 BATT GEN	Kritická chyba baterie	Restartujte systém.
ERR 475 BATT COMM	Chyba při inicializaci baterie	Kontaktujte prodejce TQ, pokud se problém objeví znovu.
ERR 479 DRV SW		
ERR 47A DRV SW ERR 47B DRV SW	Obecná chyba softwaru	
ERR 47D DRV HW	Chyba nadproudu motoru	Restartujte systém a nepoužívejte ho v rozporu s návodem k obsluze. Kontaktujte prodejce TQ, pokud se problém objeví znovu.
ERR 47F DRV HOT	Přehřátí motoru	Přípustná provozní teplota byla překročena nebo je příliš nízká. Vypněte jednotku pohonu a vyčkejte, dokud nevystydne. Systém opět zapněte. Kontaktujte prodejce TQ, pokud se problém objeví znovu.

Chybový kód	Příčina	Náprava
ERR 480 DRV SENS	Chyba podpory	Restartujte systém a nepoužívejte ho v rozporu s návodem k obsluze. Kontaktujte prodejce TQ, pokud se problém objeví znovu.
ERR 481 BATT COMM	Chyba komunikace baterie	
ERR 482 DRV SW	Chyba konfigurace motoru	
ERR 483 DRV SW		
ERR 484 DRV SW		
ERR 485 DRV SW		
ERR 486 DRV SW		
ERR 487 DRV SW		
ERR 488 DRV SW		
ERR 489 DRV SW		
ERR 48A DRV SW	Chyba běhu softwaru	Restartujte systém. Kontaktujte prodejce TQ, pokud se problém objeví znovu.
ERR 48B DRV SW		
ERR 48C DRV SW		
ERR 48D DRV SW		
ERR 48E DRV SW		
ERR 48F DRV SW		
ERR 490 DRV SW		
ERR 491 DRV SW		
ERR 492 DRV SW		
ERR 493 DRV HW	Chyba napětí motoru	
ERR 494 DRV HW	Chyba napětí napájení	

Chybový kód	Příčina	Náprava
ERR 495 DRV HW	Chyba napětí motoru	
ERR 496 DRV HW	Přerušení fáze motoru	
ERR 497 DRV HW	Chyba při kalibraci motoru	
ERR 4C8 DRV SW	Obecná chyba softwaru	Restartujte systém.
ERR 498 DRV COMM		Kontaktujte prodejce TQ, pokud se problém objeví znovu.
ERR 499 DRV COMM	Chyba při komunikaci s periferními zařízeními	
ERR 49A DRV COMM		
ERR 49B DRV SENS	Chyba čidla frekvence šlapání	
ERR 49C DRV SENS		Restartujte systém a nepoužívejte ho v rozporu s návodem k obsluze.
ERR 49D DRV SENS	Chyba snímače krouticího momentu	Kontaktujte prodejce TQ, pokud se problém objeví znovu.
ERR 49E DRV SENS		
ERR 49F DRV SENS		
ERR 4A0 DRV COMM		Zkontrolujte, zda není nabíjecí port znečištěný. Restartujte systém.
ERR 4A1 DRV COMM	Chyba komunikace CAN-Bus	Kontaktujte prodejce TQ, pokud se problém objeví znovu.
ERR 4A2 DRV COMM	Chyba elektroniky mikrokontroléru	
ERR 4A3 DRV SW		Restartujte systém.
ERR 4A4 DRV HW	Chyba čidla frekvence šlapání	Kontaktujte prodejce TQ, pokud se problém objeví znovu.
ERR 4A5 DRV SW	Chyba snímače krouticího momentu	
ERR 4A6 BATT COMM	Chyba komunikace baterie	
ERR 4A7 DRV SW	Obecná chyba softwaru	
ERR 4A8 SPD SENS	Chyba snímače rychlosti	Zkontrolujte vzdálenost mezi magnetem a snímačem rychlosti anebo zkontrolujte, zda nedošlo k poškození.

<b>Chybový kód</b>	<b>Příčina</b>	<b>Náprava</b>
ERR 4A9 DRV SW	Obecná chyba softwaru	
ERR 4AA DRV SW		
WRN 4AB DRV SENS	Chyba čidla frekvence šlapání	Restartujte systém. Kontaktujte prodejce TQ, pokud se problém objeví znovu.
ERR 4AD DRV SW	Chyba ovládání motoru	
ERR 4AE DRV SW	Chyba čidla frekvence šlapání	
ERR 4AF DRV SW		
ERR 4B0 DRV HW	Mechanická chyba motoru	Zkontrolujte, zda v převodníku není něco zaseknuté nebo zaklíněné. Kontaktujte prodejce TQ, pokud se problém objeví znovu.
ERR 4C8 DRV SW	Obecná chyba softwaru	Restartujte systém. Kontaktujte prodejce TQ, pokud se problém objeví znovu.
ERR 4C9 DRV SW		
ERR 4CA DRV SW		
ERR 4CB DRV SW		
WRN 601 SPD SENS	Chyba snímače rychlosti	Zkontrolujte vzdálenost mezi magnetem a snímačem rychlosti. Restartujte systém. Kontaktujte prodejce TQ, pokud se problém objeví znovu.
WRN 602 DRV HOT	Přehřívání motoru	Přípustná provozní teplota byla překročena. Vypněte jednotku pohonu a vyčkejte, dokud nevystydne. Systém opět zapněte. Kontaktujte prodejce TQ, pokud se problém objeví znovu.
WRN 603 DRV COMM	Chyba komunikace CAN-Bus	Zkontrolujte, zda není nabíjecí port znečištěný. Restartujte systém. Kontaktujte prodejce TQ, pokud se problém objeví znovu.
ERR 5401 DRV CONN	Chyba komunikace mezi motorem a displejem	Restartujte systém. Kontaktujte prodejce TQ, pokud se problém objeví znovu.

Chybový kód	Příčina	Náprava
ERR 5402 DISP BTN		Při spouštění netiskněte tlačítko na ovladači.
ERR 5403 DISP BTN	Při zapnutí došlo ke stisknutí tlačítka na ovladači.	Zkontrolujte, zda se tlačítka nezasekla z důvodu znečištění. V případě potřeby je vyčistěte.
WRN 5404 DISP BTN	Chyba podpory při chůzi s kolem ze strany uživatele	Podporu při chůzi s kolem aktivujte stisknutím a podržením tlačítka šipky NAHORU na ovladači, dokud se na displeji nezobrazí Walk. Pustte tlačítko a znovu ho stiskněte k aktivaci podpory při chůzi s kolem. Kontaktujte prodejce TQ, pokud se problém objeví znovu.

Tab. 5: Chybové kódy



## POZNÁMKA

Další informace a příručky k produktům TQ v různých jazycích naleznete na adrese [www.tq-group.com/ebike/downloads](http://www.tq-group.com/ebike/downloads) anebo naskenujte tento kód QR.



Shodu obsahu této publikace s popsaným výrobkem jsme pečlivě zkontrolovali. Odchytky však nelze vyloučit, proto nepřebíráme odpovědnost za případné neshody či nedostatky.

Informace v této publikaci jsou pravidelně revidovány a případné nezbytné opravy jsou zahrnuty v následujících vydáních.

Všechny ochranné známky uvedené v tomto návodu jsou majetkem příslušných vlastníků.

Copyright © TQ-Systems GmbH

TQ-Systems GmbH | TQ-E-Mobility  
Gut Delling | Mühlstraße 2 | 82229 Seefeld | Deutschland  
Tel.: +49 8153 9308-0  
[info@tq-e-mobility.com](mailto:info@tq-e-mobility.com) | [www.tq-e-mobility.com](http://www.tq-e-mobility.com)

Art.-Nr.: HPR50-DIS01-UM  
Rev0102 2022/01





# Pohonná jednotka HPR50



**Návod k obsluze**  
CS

# 1 Bezpečnost



Tyto pokyny obsahují bezpečnostní informace, které musíte dodržet, abyste zabránili zranění či škodám na majetku. Jsou označeny výstražnými trojúhelníky a uvedeny níže podle stupně nebezpečí.

- ▶ Před spuštěním a použitím kola si tyto pokyny pozorně přečtěte. Vyhnete se nebezpečným situacím a chybám.
- ▶ Návod si uschovejte pro použití v budoucnosti. Tento návod k obsluze je nedílnou součástí produktu a v případě prodeje kola musí být předán třetí straně.

## POZNÁMKA

Rovněž dodržujte pokyny obsažené v dokumentaci k ostatním komponentům pohonného systému HPR50 a také v dokumentaci dodávané s elektrokolem.

## 1.1 Stupně nebezpečí

### HAZARD

Toto signální slovo označuje **velmi vysoký stupeň** rizika, kdy v případě nedodržení uvedených pokynů dojde k úmrtí či vážnému zranění.

### VAROVÁNÍ

Toto signální slovo označuje **středně vysoký stupeň** rizika, kdy v případě nedodržení uvedených pokynů dojde k úmrtí či vážnému zranění.

### UPOZORNĚNÍ

Toto signální slovo označuje **nízký stupeň** rizika, kdy v případě nedodržení uvedených pokynů může dojít k méně závažnému zranění.

## POZNÁMKA

Poznámka tohoto typu obsahuje důležité informace o produktu či ty části pokynů, kterým je nutné věnovat zvýšenou pozornost.

## 1.2 Použití k určeným účelům

Pohonná jednotka HPR50 je určena výhradně pro podporu šlapání elektrokola a nesmí být používána pro žádné jiné účely.

Použití k jiným účelům, které jdou nad rámec zde uvedený, bude považováno za nevhodné a bude mít za následek zrušení záruky. V případě použití k jiným než zde uvedeným účelům nepřebírá TQ-Systems GmbH odpovědnost za případné škody a odmítá záruku na správnou funkci produktu.

Za použití k určeným účelům se rovněž považuje dodržování pokynů a informací zde obsažených, jakož i informací týkajících se určeného použití obsažených v další dokumentaci dodané s elektrokolem.

Předpokladem bezchybného a bezpečného provozu výrobku je jeho správná přeprava, skladování, instalace a provoz.

## 1.3 Bezpečnostní pokyny pro práci na elektrokole

Před prováděním jakékoli práce (např. čištění, údržba řetězu atd.) na elektrokole se ujistěte, že pohonný systém HPR50 již není napájen:

► Na displeji pohonný systém vypněte a počkejte, dokud displej nezmizí.

V opačném případě by se pohonná jednotka mohla nečekaně zapnout a způsobit vážná zranění, např. přiskřípnutí či pořezání rukou.

Veškeré práce, jako je oprava, montáž, servis a údržba, smí provádět výhradně prodejce jízdních kol autorizovaný společnostmi TQ.

## 1.4 Bezpečnostní pokyny k jednotce pohonu HPR50 pohonného systému

- Neprovádějte na jednotce pohonu žádné změny, které by ovlivnily výkon nebo maximální podporovanou rychlost jednotky. Tím ohrožujete sebe i ostatní a mohli byste porušit i zákony. Navíc by mohlo dojít ke zrušení záruky.
- Funkce podpory při chůzi s kolem smí být použita pouze k tlačení elektrokola. Obě kola elektrokola se musí v tomto okamžiku dotýkat země. V opačném případě se vystavujete riziku zranění.
- Když je aktivovaná funkce podpory při chůzi s kolem, musíte mít nohy v bezpečné vzdálenosti od pedálů. V opačném případě se vystavujete riziku zranění otáčejícími se pedály.



Pohonná jednotka se může během provozu zahřívat v závislosti na zatížení a dalších faktorech, takže její povrch a okolní díly (kryt motoru) mohou být horké.

Během jízdy a krátce po ní se nedotýkejte jednotky pohonu rukama ani nohama. V opačném případě se vystavujete riziku popálení.

## POZNÁMKA

- Kryt jednotky pohonu nesmíte otevírat.
- Otevření krytu jednotky pohonu automaticky zruší záruku.
- Jednotku pohonu smí odmontovat a nainstalovat pouze autorizovaná prodejna.

## 1.5 Bezpečnostní pokyny k jízdě

Dodržujte následující body, abyste se vyhnuli zranění v důsledku pádu při rozjíždění s vysokým točivým momentem:

- Doporučujeme nosit při každé jízdě vhodnou přilbu a ochranný oděv. Dodržujte předpisy platné ve vaší zemi.
- Uvědomte si, že při zapnutí může mít pohon vysoký točivý moment.
- Při rozjezdu zvolte vhodnou kombinaci převodu a podpory šlapání, abyste se vyhnuli riziku zvednutí předního kola nebo převrácení.

## ⚠ UPOZORNĚNÍ

### Riziko poranění

Procvičte si ovládání elektrokola a jeho funkce nejprve bez aktivace pohonné jednotky. Poté postupně zvyšujte režim podpory.

## 2 Technické údaje

### 2.1 Pohonná jednotka

Hmotnost	příbl. 1 850 g
Trvalý jmenovitý výkon	250 W
Točivý moment (max.)	50 Nm
Standardní rozhraní hřídele středového složení	ISIS
Délka hřídele středového složení	135 mm
Třída ochrany	IP67
Provozní teplota	-5°C až +40°C
Teplota při skladování	0°C až +40°C

Tab. 6: Technische Daten – Antriebseinheit

### 2.2 Snímač rychlosti

Hmotnost	16 g včetně magnetu
Místo instalace	Levá zadní patka

Tab. 7: Technické údaje – snímač rychlosti

### 3 Místo instalace snímače rychlosti

Rychlost elektrokola se měří pomocí magnetu (položka 2 na obr. 11), který spouští impulzy na snímači rychlosti (položka 1 na obr. 11).

Výrobce instaluje snímač rychlosti a magnet v oblasti zadního kola ve vzdálenosti od 1 mm do 8 mm (viz obr. 11).

#### POZNÁMKA

- ▶ Pokud displej rychlosti ukazuje nesprávné hodnoty nebo nefunguje, zkontrolujte, zda je mezi snímačem rychlosti a magnetem správná vzdálenost.
- ▶ Při práci na zadním kole dbejte na to, abyste nepoškodili snímač nebo držák snímače. Veškeré práce, jako je oprava, montáž, servis a údržba, smí provádět výhradně prodejce jízdních kol autorizovaný společností TQ.
- ▶ Snímač rychlosti a magnet nesmí být znečištěné, aby nedocházelo k rušení signálu.

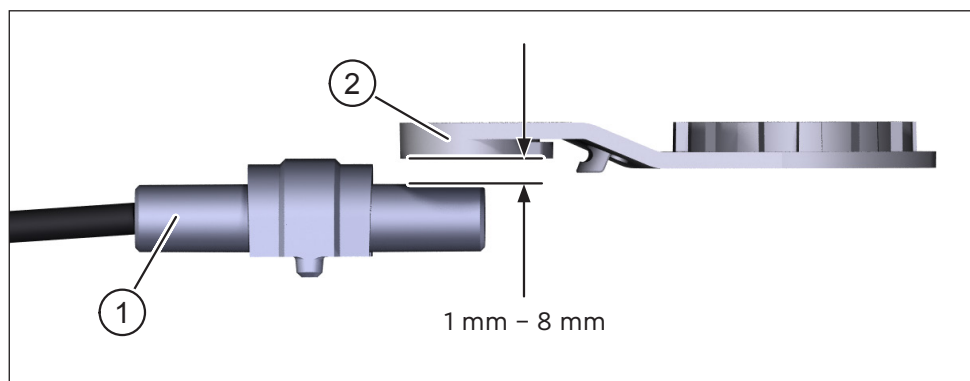

Obr. 11: Instalace – vzdálenost mezi snímačem rychlosti a magnetem

## 4 Obsluha

► Ujistěte se, že je baterie dostatečně nabitá, než kolo začnete používat.

### Zapnutí pohonného systému.

Pohonnou jednotku zapnete krátkým stisknutím tlačítka (označené 1 na obr. 12) na displeji.

### Vypnutí pohonného systému:

Pohonnou jednotku vypnete dlouhým stisknutím tlačítka (označené 1 na obr. 12) na displeji.

Další informace o výchozí konfiguraci a funkcích displeje naleznete v příslušném návodu k obsluze.

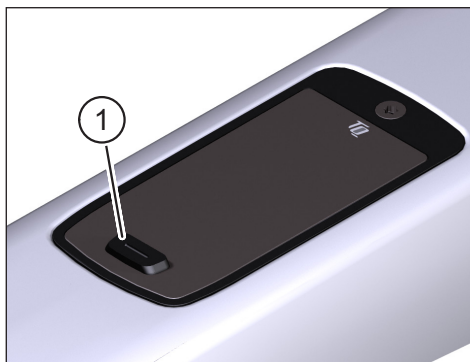

Obr. 12: Displej

## 5 Obecné poznámky k jízdě

### 5.1 Funkce pohonného systému HPR50

Pohonný systém HPR50 poskytuje podporu při jízdě do určité rychlosti v souladu s místními zákony, které se v jednotlivých zemích liší.

Aby se podpora aktivovala, musí jezdec šlapat.

Jakmile překročíte rychlost povolenou zákonem, pohonný systém se vypne, dokud rychlost neklesne do zákonem povoleného rozmezí.

Podpora, kterou poskytuje pohonný systém, závisí zejména na vybraném režimu podpory a dále i na síle, s níž šlapete do pedálů. S čím vyšší silou šlapete, tím větší podporu bude motor poskytovat.

Na elektrokole lze jezdit i bez podpory, např. když je pohonný systém vypnutý anebo když dojde k vybití baterie.

## 5.2 Řazení

Na řazení elektrokola se vztahují stejné specifikace a doporučení jako v případě kol bez motoru.

## 5.3 Dojezd

Dojezd na jednu baterii závisí na různých faktorech, například:

- Hmotnost kola, jezdce a zavazadel
- Zvolený režim podpory
- Rychlost
- Profil trasy
- Zvolená rychlost
- Věk a stav nabití baterie
- Tlaky plášťů
- Vítr
- Venkovní teplota

Rychlost elektrokola se měří pomocí magnetu, který spouští impulzy na snímači rychlosti.

## 6 Přeprava a uskladnění

- Během přepravy a uskladnění dodržujte vhodnou provozní teplotu (-10°C až +40°C) a teplotu při uskladnění (-20°C až +60°C).
- Při přepravě elektrokol a baterií dodržujte směrnice dané země.

### VAROVÁNÍ

**Nebezpečí požáru nebo úrazu elektrickým proudem v důsledku poškozené baterie elektrokola nebo volitelné přídatné baterie a náhodného spuštění pohonného systému HPR50**

Dobíjecí baterie se mohou během přepravy poškodit v důsledku otřesů nebo nárazů. Pohonný systém HPR50 by mohl nastartovat náhodně.

- Proveďte nezbytná opatření, abyste zabránili poškození baterií nebo spuštění pohonného systému.



## 7 Čištění

- Komponenty pohonného systému HPR50 lze čistit pouze vodou pomocí standardní hadice, nikoli vysokotlakým čističem.
- Před čištěním pohonný systém vypněte pomocí displeje.
- Před čištěním odinstalujte volitelnou přídatnou baterii.
- Před čištěním elektrokola zkontrolujte, zda je kryt nabíjecího portu v rámu kola uzavřen a zajištěn.
- Po vyčištění zkontrolujte, zda je nabíjecí port v rámu elektrokola suchý. Pokud jsou na kontaktech v nabíjecím portu kapky vody, elektrokolo nemusí nastartovat.

## 8 Údržba a servis

Veškerý servis, opravy a údržbu smí provádět výhradně prodejce jízdních kol autorizovaný společností TQ. Prodejce jízdních kol vám rovněž odpoví na otázky týkající se obsluhy, servisu, opravy a údržby kola.

## 9 Ekologická likvidace

Komponenty pohonného systému ani baterie nelze likvidovat jako směsný odpad.

- Kovové a plastové díly rozřídte v souladu se zákony platnými ve vaší zemi.
- Elektrické díly zlikvidujte v souladu se zákony platnými ve vaší zemi. Například v zemích EU dodržujte národní směrnici o odpadních elektrických a elektronických zařízeních 2012/19/EU (OEEZ).
- Baterie a dobíjecí baterie likvidujte v souladu s předpisy platné v dané zemi. Například v zemích EU dodržujte národní směrnice o odpadních bateriích 2006/66/ES společně se směrnicemi 2008/68/ES a (EU) 2020/1833.
- Při likvidaci dodržujte i předpisy a zákony vaší země.

Komponenty pohonného systému, které již nepotřebujete, můžete také vrátit prodejci jízdních kol autorizovanému společností TQ.





## POZNÁMKA

Další informace a příručky k produktům TQ v různých jazycích naleznete na adrese [www.tq-group.com/ebike/downloads](http://www.tq-group.com/ebike/downloads) anebo naskenujte tento kód QR.



Shodu obsahu této publikace s popsáním výrobkem jsme pečlivě zkontrolovali. Odchytky však nelze vyloučit, proto nepřebíráme odpovědnost za případné neshody či nedostatky.

Informace v této publikaci jsou pravidelně revidovány a případné nezbytné opravy jsou zahrnuty v následujících vydáních.

Všechny ochranné známky uvedené v tomto návodu jsou majetkem příslušných vlastníků.

Copyright © TQ-Systems GmbH

TQ-Systems GmbH | TQ-E-Mobility  
Gut Delling | Mühlstraße 2 | 82229 Seefeld | Deutschland  
Tel.: +49 8153 9308-0  
[info@tq-e-mobility.com](mailto:info@tq-e-mobility.com) | [www.tq-e-mobility.com](http://www.tq-e-mobility.com)

Art.-Nr.: HPR50-DRV01-UM  
Rev0100 2021/11



# Baterie HPR V01 360 Wh



**Návod k obsluze**  
CS

# 1 Bezpečnost



Tyto pokyny obsahují bezpečnostní informace, které musíte dodržet, abyste zabránili zranění či škodám na majetku. Jsou označeny výstražnými trojúhelníky a uvedeny níže podle stupně nebezpečí.

- ▶ Před spuštěním a použitím kola si tyto pokyny pozorně přečtěte. Vyhnete se nebezpečným situacím a chybám.
- ▶ Návod si uschovejte pro použití v budoucnosti. Tento návod k obsluze je nedílnou součástí produktu a v případě prodeje kola musí být předán třetí straně.

## POZNÁMKA

Rovněž dodržujte pokyny obsažené v dokumentaci k ostatním komponentům pohonného systému HPR50 a také v dokumentaci dodávané s elektrokolem.

## 1.1 Stupně nebezpečí

### HAZARD

Toto signální slovo označuje **velmi vysoký stupeň** rizika, kdy v případě nedodržení uvedených pokynů dojde k úmrtí či vážnému zranění.

### VAROVÁNÍ

Toto signální slovo označuje **středně vysoký stupeň** rizika, kdy v případě nedodržení uvedených pokynů dojde k úmrtí či vážnému zranění.

### UPOZORNĚNÍ

Toto signální slovo označuje **nízký stupeň** rizika, kdy v případě nedodržení uvedených pokynů může dojít k méně závažnému zranění.

## POZNÁMKA

Poznámka tohoto typu obsahuje důležité informace o produktu či ty části pokynů, kterým je nutné věnovat zvýšenou pozornost.

## 1.2 Použití k určeným účelům

Baterie HPR je určena výhradně pro napájení pohonného systému HPR50 a nesmí být použita pro žádné jiné účely.

Použití k jiným účelům, které jdou nad rámec zde uvedený, bude považováno za nevhodné a bude mít za následek zrušení záruky. V případě použití k jiným než zde uvedeným účelům nepřebírá TQ-Systems GmbH odpovědnost za případné škody a odmítá záruku na správnou funkci produktu.

Za použití k určeným účelům se rovněž považuje dodržování pokynů a informací zde obsažených, jakož i informací týkajících se určeného použití obsažených v další dokumentaci dodané s elektrokolem.

Předpokladem bezchybného a bezpečného provozu výrobku je jeho správná přeprava, skladování, instalace a provoz.

## 1.3 Bezpečnostní pokyny k baterii HPR

- Při poškození krytu baterie hrozí nebezpečí výbuchu a požáru.
  - Pokud je kryt poškozen, nechte si baterii vyměnit u prodejce jízdních kol autorizovaného společností TQ, i když baterie funguje.
  - Za žádných okolností se nepokoušejte o opravu.
- Nebezpečí výbuchu a požáru při zkratování svorek baterie.
  - Baterii neumísťujte poblíž kovových předmětů, protože hrozí nebezpečí zkratu. Baterie (nabíjecí/vybíjecí zásuvka) nesmí přijít do kontaktu s hřebíky, šrouby nebo jinými malými, ostrými nebo kovovými předměty.
-  Nebezpečí výbuchu a požáru v případě vysokých teplot, ohně nebo kontaktu s vodou. Nevystavujte baterii ohni, vysokým teplotám ani dlouhodobému přímému slunečnímu záření.
  - Baterii nesmíte ponořit do vody.
- V případě poškození baterie nebo jejího nesprávného používání hrozí nebezpečí otravou plyny, pokud baterie hoří nebo se z ní kouří.
  - Jestliže baterie hoří nebo se z ní kouří, nevdechujte tyto velmi toxické plyny.
  - V případě zasažení dýchacích cest zajistěte dobré větrání a vyhledejte lékařské ošetření. Výpary mohou dráždit dýchací cesty.

- Při nesprávném používání baterie z ní může vytékat kapalina. Kapaliny se nedotýkejte. Pokud dojde ke kontaktu, postižené místo důkladně omyjte vodou. V případě zasažení očí vyhledejte lékařskou pomoc. Kapalina z baterie může způsobit podráždění nebo popáleniny.
- Nevystavujte baterii mechanickým otřesům, aby nedošlo k jejímu poškození.
- S baterií mohou manipulovat pouze dospělí. Děti by neměly přijít do kontaktu s baterií.



Kryt baterie neotevírejte ani se nepokoušejte baterii rozebrat.

- Baterii nepropichujte ani ji jinak nepoškozujte.
- Baterii nabíjejte pouze v dobře větraných místnostech.
- K nabíjení baterie používejte pouze správnou nabíječku TQ.
- K napájení pohonného systému používejte pouze originální baterie HPR.

## 2 Technické údaje

Jmenovité napětí	50,4 V
Jmenovitá kapacita	6,8 Ah
Nominální energie	360 Wh
Rozměry	48 mm x 63,5 mm x 370 mm
Třída ochrany	IP67
Teplota při nabíjení	0°C až 40°C
Provozní teplota	-5°C až 40°C
Teplota skladování	10°C až 20°C
Hmotnost	přibl. 1 835 g

Tab. 8: Technické údaje – baterie HPR

## 3 Obsluha

### 3.1 Nabíjení baterie

#### VAROVÁNÍ

**Nebezpečí požáru nebo úrazu elektrickým proudem v důsledku poškození baterie, volitelné přídatné baterie, nabíječky, kabelu a zástrčky**

- ▶ Nenabíjejte baterii, pokud si všimnete, že je poškozená, případně je poškozená volitelná přídatná baterie, nabíječka, kabely nebo konektory.
- ▶ Baterii nabíjejte pouze v místě, kde nejdou hořlavé materiály.
- ▶ Nenechávejte baterii při nabíjení bez dozoru.

#### POZNÁMKA

Baterii můžete nabíjet buď přímo pomocí nabíječky, nebo pomocí volitelné přídatné baterie. Další informace naleznete v příslušných návodech k obsluze nabíječky a volitelné přídatné baterie.

- ▶ Připojte nabíječku ke zdroji napájení.
- ▶ Otevřete kryt (označené 1 na obr. 13) na nabíjecím portu (označené 2 na obr. 13) v rámu kola.
- ▶ Zkontrolujte, zda nejsou kontakty v nabíjecím portu znečištěné a v případě potřeby je očistěte.
- ▶ Vyrovnajte port kabelu nabíječky (označené 3 na obr. 13) nebo volitelné přídatné baterie tak, aby se kolíky kabelu nabíječky a nabíjecího portu shodovaly (viz obr. 13).

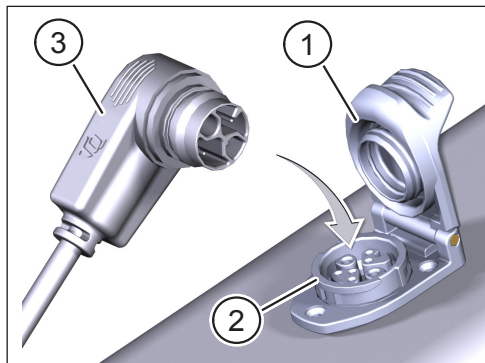

Obr. 13: Nabíjení baterie

- ▶ Zasuňte port kabelu nabíječky (označené 3 na obr. 13) nebo volitelné přídatné baterie do nabíjecího portu.
- ▶ Když je nabíjení dokončeno, vytáhněte port kabelu nabíječky z nabíjecího portu.
- ▶ Když je nabíjení dokončeno, zavřete kryt nabíjecího portu a odpojte nabíječku od zdroje napájení.

## 3.2 Poznámka k nabíjení

### POZNÁMKA

Teplota baterie musí být v teplotním rozmezí vhodném pro nabíjení (0°C až 40°C). V opačném případě nedojde k nabití.

- Během nabíjení se deaktivuje pohonný systém.
- Stav nabití baterie lze sledovat na displeji (stav nabití lze také zkontrolovat přímo na baterii na 5 diodách LED. Pro zobrazení stavu krátce zakryjte prstem snímač světla vedle diod LED).
- Stav nabití přídatné baterie se zobrazí na displeji a na 5 diodách LED na boku volitelné přídatné baterie.
- Nové baterie jsou z důvodu předpisů upravujících podmínky přepravy nabitý na 20% až 30% a musí být dobity do 6 měsíců od data výroby.
- Baterii je třeba dobít okamžitě po jejím úplném vybití (stav nabití <5%).
- 1 nabíjecí cyklus se může skládat z jednoho úplného nabití kapacity baterie (z 0% na 100%) nebo z několika částečných nabití, jejichž součet nabije baterii na 100% její kapacity.
- Kapacita baterie by měla být alespoň 60% po 500 nabíjecích cyklech.
- Snížení výkonu: V případě, že se kapacita baterie během jízdy téměř vybitje (cca <10%), systém se automaticky přepne do režimu I.

## 4 Přeprava

- Přeprava lithiových baterií podléhá zákonům a předpisům v dané zemi. Seznamte se s příslušnými místními předpisy a při přepravě je dodržujte.
- Při přepravě dodržujte zvláštní požadavky týkající se balení a označování štítky platné ve vaší zemi.
- Informace o přepravě baterie a vhodném přepravním obalu vám poskytne autorizovaný prodejce jízdních kol TQ. Pro přepravu mimo rám jízdního kola doporučujeme certifikovaný přepravní box.



## 5 Skladování

- Baterii skladujte při pokojové teplotě (přibližně 10°C až 20°C) a nevystavujte ji přímému slunečnímu světlu.
- Neskladujte baterii v blízkosti zdrojů tepla nebo jiných hořlavých materiálů.
- Baterii skladujte v suchých místnostech (vlhkost pod 70%) a chraňte ji před deštěm a vlhkostí.
- Baterii skladujte pouze v místnostech vybavených detektory kouře.
- Před uskladněním nabijte baterii na přibližně 30% až 60%.
- Baterii každých 6 měsíců zkontrolujte a dobijte na přibližně 30% až 60%.
- Před použitím baterii nabijte na plnou kapacitu.
- Neskladujte baterii s připojenou nabíječkou.

## 6 Čištění

- Baterii nečistěte ponořením do vody.
- Nikdy nečistěte baterii proudem vody pod tlakem.
- Baterii čistěte výhradně jemným vlhkým hadříkem.
- Pokud baterie již není funkční, kontaktujte prodejce jízdních kol autorizovaného společností TQ.

## 7 Údržba a servis

Veškerý servis, opravy a údržbu smí provádět výhradně prodejce jízdních kol autorizovaný společností TQ. Prodejce jízdních kol vám rovněž odpoví na otázky týkající se obsluhy, servisu, opravy a údržby kola.

## 8 Ekologická likvidace

Komponenty pohonného systému ani baterie nelze likvidovat jako směsný odpad.



- Kovové a plastové díly roztříd'te v souladu se zákony platnými ve vaší zemi.
- Elektrické díly zlikvidujte v souladu se zákony platnými ve vaší zemi. Například v zemích EU dodržujte národní směrnice o odpadních elektrických a elektronických zařízeních 2012/19/EU (OEEZ).
- Baterie a dobíjecí baterie likvidujte v souladu s předpisy platné v dané zemi. Například v zemích EU dodržujte národní směrnice o odpadních bateriích 2006/66/ES společně se směrnicemi 2008/68/ES a (EU) 2020/1833.
- Při likvidaci dodržujte i předpisy a zákony vaší země.

Komponenty pohonného systému, které již nepotřebujete, můžete také vrátit prodejci jízdních kol autorizovanému společností TQ.





## POZNÁMKA

Další informace a příručky k produktům TQ v různých jazycích naleznete na adrese [www.tq-group.com/ebike/downloads](http://www.tq-group.com/ebike/downloads) anebo naskenujte tento kód QR.



Shodu obsahu této publikace s popsaným výrobkem jsme pečlivě zkontrolovali. Odchytky však nelze vyloučit, proto nepřebíráme odpovědnost za případné neshody či nedostatky.

Informace v této publikaci jsou pravidelně revidovány a případné nezbytné opravy jsou zahrnuty v následujících vydáních.

Všechny ochranné známky uvedené v tomto návodu jsou majetkem příslušných vlastníků.

Copyright © TQ-Systems GmbH



## Nabíječka 4A



## Návod k obsluze

CS

# 1 Bezpečnost



Tyto pokyny obsahují bezpečnostní informace, které musíte dodržet, abyste zabránili zranění či škodám na majetku. Jsou označeny výstražnými trojúhelníky a uvedeny níže podle stupně nebezpečí.

- ▶ Před spuštěním a použitím kola si tyto pokyny pozorně přečtěte. Vyhnete se nebezpečným situacím a chybám.
- ▶ Návod si uschovejte pro použití v budoucnosti. Tento návod k obsluze je nedílnou součástí produktu a v případě prodeje kola musí být předán třetí straně.

## POZNÁMKA

Rovněž dodržujte pokyny obsažené v dokumentaci k ostatním komponentům pohonného systému HPR50 a také v dokumentaci dodávané s elektrokolem.

## 1.1 Stupně nebezpečí

### HAZARD

Toto signální slovo označuje **velmi vysoký** stupeň rizika, kdy v případě nedodržení uvedených pokynů dojde k úmrtí či vážnému zranění.

### VAROVÁNÍ

Toto signální slovo označuje **středně vysoký** stupeň rizika, kdy v případě nedodržení uvedených pokynů dojde k úmrtí či vážnému zranění.

### UPOZORNĚNÍ

Toto signální slovo označuje **nízký** stupeň rizika, kdy v případě nedodržení uvedených pokynů může dojít k méně závažnému zranění.

## POZNÁMKA

Poznámka tohoto typu obsahuje důležité informace o produktu či ty části pokynů, kterým je nutné věnovat zvýšenou pozornost.

## 1.2 Použití k určeným účelům

Nabíječka TQ je určena výhradně pro napájení baterie elektrokola a přídatné baterie pohonného systému HPR50 a nesmí být použita pro žádné jiné účely. Pojmy baterie elektrokola nebo volitelná přídatná baterie se vztahují výhradně na originální baterii dodávanou s elektrokolem nebo volitelnou přídatnou baterii.

Použití k jiným účelům, které jdou nad rámec zde uvedený, bude považováno za nevhodné a bude mít za následek zrušení záruky. V případě použití k jiným než zde uvedeným účelům nepřebírá TQ-Systems GmbH odpovědnost za případné škody a odmítá záruku na správnou funkci produktu.

Za použití k určeným účelům se rovněž považuje dodržování těchto pokynů a informací zde obsažených, jakož i informací týkajících se určeného použití obsažených v další dokumentaci dodané s elektrokolem.

Předpokladem bezchybného a bezpečného provozu výrobku je jeho správná přeprava, skladování, instalace a provoz.

## 1.3 Bezpečnostní pokyny k nabíječce

- K nabíjení baterie elektrokola a přídatné baterie používejte pouze originální nabíječku TQ.
- Tuto nabíječku používejte pouze k nabíjení originální baterie dodávané s elektrokolem či originální volitelné přídatné baterie.
- Před každým nabíjením zkontrolujte, zda není poškozen kabel a zástrčka nabíječky.
- Jsou-li kabel nebo zástrčka nabíječky poškozeny, nabíječku nepoužívejte. V opačném případě se vystavujete nebezpečí úrazu elektrickým proudem.
- Nabíječku nikdy neotvírejte. V případě závady nechte nabíječku zkontrolovat u autorizovaného prodejce jízdních kol.
- Chraňte nabíječku před vlhkostí. V opačném případě se vystavujete nebezpečí úrazu elektrickým proudem.
- Nabíječku používejte pouze v suchých místnostech.
- Nabíječku udržujte čistou. Kontaminace by mohla způsobit úraz elektrickým proudem.
- Neprovazujte nabíječku na hořlavých površích (např. papír, textil atd.) ani v hořlavém prostředí. V důsledku zahřívání nabíječky během nabíjení hrozí nebezpečí požáru.
- Baterii elektrokola a přídatnou baterii nikdy nabíjejte bez dozoru.

- Toto zařízení mohou používat děti od 8 let a starší a osoby se sníženými fyzickými, smyslovými nebo duševními schopnostmi nebo nedostatkem zkušeností a znalostí, pokud jsou pod dohledem nebo jsou poučeny o používání spotřebiče bezpečným způsobem a rozumí potenciálnímu nebezpečí. Se zařízením si nesmějí hrát děti. Čištění a údržbu nesmějí provádět děti bez dozoru.

## 2 Technické údaje

Vstupní napájecí napětí	90 V AC až 264 V AC
Frekvence vstupního napájení	47 Hz až 63 Hz
Verze napájecí zástrčky	EU, USA, UK, NZL/AUS
Výstupní napětí (max.)	58,8 V
Nabíjecí proud (max.)	4 A
Rozměry	177 mm x 86 mm x 32,2 mm
Třída ochrany	IP40 (pro použití výhradně ve vnitřních prostorách)
Provozní teplota a teplota při uskladnění	0°C až 40°C
Max. výška během provozu	<3 000 m / 1,86 m über NN
Hmotnost	700 g / včetně přívodního kabelu

Tab. 9: Technické údaje – nabíječka



## 3 Obsluha

### 3.1 Nabíjení baterie/ přídatné baterie

#### VAROVÁNÍ

**Nebezpečí požáru nebo úrazu elektrickým proudem v důsledku poškození baterie, volitelné přídatné baterie, nabíječky, kabelu a zástrčky**

- ▶ Nabíječku nepoužívejte, pokud si všimnete, že je poškozená, případně je poškozená volitelná přídatná baterie, nabíječka, kabely nebo konektory.
- ▶ Baterii nabíjejte pouze v místě, kde nejsou hořlavé materiály.
- ▶ Nenechávejte baterii při nabíjení bez dozoru.

#### **Připojte nabíječku ke zdroji napájení.**

- ▶ Zasuňte malou zástrčku (položka 1 na obr. 14) napájecího kabelu specifického pro danou zemi do zásuvky (položka 2 na obr. 14) na nabíječce.
- ▶ Zapojte síťovou zástrčku nabíječky do síťové zásuvky.

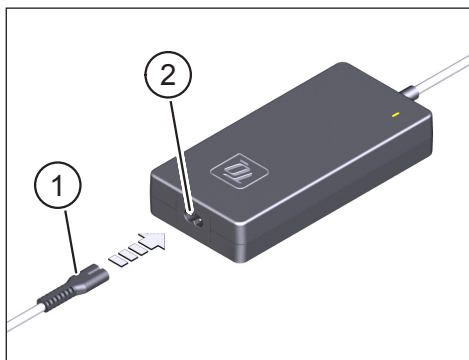

Obr. 14: Připojte nabíječku ke zdroji napájení.

## Nabíjení integrované baterie

- ▶ Otevřete kryt (položka 1 na o obr. 15) na nabíjecím portu (položka 2 na o obr. 15) v rámu kola.
- ▶ Zkontrolujte, zda nejsou kontakty v nabíjecím portu znečištěné a v případě potřeby je očistěte.
- ▶ Vyrovnajte port kabelu nabíječky (položka 3 na o obr. 15) na nabíječce tak, aby se kolíky kabelu nabíječky a nabíjecího portu shodovaly (viz o obr. 15).
- ▶ Zasuňte port kabelu nabíječky do nabíjecího portu baterie.
- ▶ Jakmile je nabíjení dokončeno, vytáhněte port kabelu nabíječky z nabíjecího portu baterie.
- ▶ Po ukončení nabíjení zavřete kryt nabíjecího portu.
- ▶ Odpojte nabíječku od síťové zásuvky.

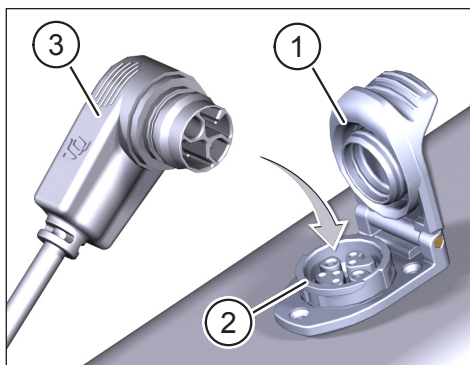

Obr. 15: Nabíjení integrované baterie

### POZNÁMKA

Pohonný systém detekujte, zda je nabíječka připojena k nabíjecímu portu baterie v rámu kola. Z bezpečnostních důvodů se pohonný systém během nabíjení deaktivuje.

## Nabíjení volitelné baterie

### POZNÁMKA

- Když připojíte nabíječku k volitelné baterii, dojde k detekci, zda je volitelná přídatná baterie připojena k nabíjecímu portu baterie v rámu kola. Z bezpečnostních důvodů se pohonný systém během nabíjení deaktivuje.
- Systém nabíjení detekuje, zda je volitelná přídatná baterie připojena k nabíjecímu portu baterie v rámu kola. V tomto případě se budou nabíjet obě baterie. Nejdříve se bude nabíjet integrovaná baterie a až poté volitelná přídatná baterie.

### ⚠ UPOZORNĚNÍ

#### Nebezpečí nehody v důsledku aktivace pohonného systému během nabíjení

- ▶ Když nainstalujete na kolo volitelnou přídatnou baterii, připojte ji k nabíjecímu portu baterie v rámu kola.

Jedině tak zajistíte deaktivaci pohonného systému během nabíjení.

V opačném případě se během nabíjení může spustit pohonný systém a zasunutý nabíjecí kabel může způsobit pád při rozjezdu.

- ▶ Otevřete kryt (položka 1 na o obr. 16) nabíjecího portu volitelné přídatné baterie.
- ▶ Zkontrolujte, zda nejsou kontakty v nabíjecím portu (položka 2 na o obr. 16) znečištěné a v případě potřeby je očistěte.
- ▶ Zasuňte port kabelu nabíječky (položka 3 na o obr. 16) do nabíjecího portu volitelné přídatné baterie.
- ▶ Jakmile je nabíjení dokončeno, vytáhněte port kabelu nabíječky z nabíjecího portu volitelné přídatné baterie.
- ▶ Když je nabíjení dokončeno, zavřete kryt nabíjecího portu.
- ▶ Odpojte nabíječku od síťové zásuvky.

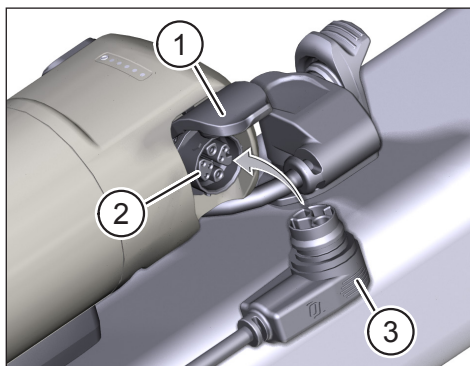

Obr. 16: Nabíjení přídatné baterie

## 3.2 Poznámky k nabíjení

### POZNÁMKA

Teplota baterie elektrokola či volitelné přídatné baterie musí být v teplotním rozmezí vhodném pro nabíjení (0°C až 40°C). V opačném případě nedojde k nabití.

- Pohonný systém se deaktivuje v následujících případech:
  - Baterie se nabíjí.
  - Když je volitelná přídatná baterie připojená k nabíjecímu portu baterie v rámu kola a nabíjí se.
- Stav nabití baterie elektrokola a volitelné přídatné baterie lze sledovat jednotlivě na displeji.
- Stav nabití volitelné přídatné baterie lze rovněž zjistit pohledem na 6 diod na boku přídatné baterie.

## 3.3 Stav diod na nabíječe

Stav diod	Popis
Vypnuto	Nabíječka není připojena ke zdroji napájení.
Blikají červeně	Pohotovostní režim (není připojena baterie)
Blikají zeleně	Nabíjení
Svítil zeleně	Nabíjení je dokončené.
Svítil červeně	Chyba (přepětí, podpětí, zkrat na výstupu, nadproud, přehřátí, špatná polarita)

Tab. 10: Stav diod na nabíječe

## 4 Přeprava a uskladnění

- Nabíječku skladujte na suchém místě, chraňte před přímým slunečním zářením.
- Dávejte pozor, aby vám nabíječka neupadla a nedošlo k jejímu poškození.

## 5 Čištění

- ▶ Odpojte nabíječku od zdroje napájení a v případě potřeby od nabíjecího portu.
- ▶ Nabíječku čistěte pouze navlhčeným hadříkem.
- ▶ Před opětovým použitím se ujistěte, že je nabíječka zcela suchá.

## 6 Údržba a servis

Veškerý servis, opravy a údržbu smí provádět výhradně prodejce jízdních kol autorizovaný společností TQ. Prodejce jízdních kol vám rovněž odpoví na otázky týkající se obsluhy, servisu, opravy a údržby kola.

## 7 Ekologická likvidace

Komponenty pohonného systému ani baterie nelze likvidovat jako směsný odpad.

- Kovové a plastové díly roztříd'te v souladu se zákony platnými ve vaší zemi.
- Elektrické díly zlikvidujte v souladu se zákony platnými ve vaší zemi. Například v zemích EU dodržujte národní směrnici o odpadních elektrických a elektronických zařízeních 2012/19/EU (OEEZ).
- Baterie a dobíjecí baterie likvidujte v souladu s předpisy platné v dané zemi. Například v zemích EU dodržujte národní směrnice o odpadních bateriích 2006/66/ES společně se směrnicemi 2008/68/ES a (EU) 2020/1833.
- Při likvidaci dodržujte i předpisy a zákony vaší země.

Komponenty pohonného systému, které již nepotřebujete, můžete také vrátit prodejci jízdních kol autorizovaném společností TQ.



## POZNÁMKA

Další informace a příručky k produktům TQ v různých jazycích naleznete na adrese [www.tq-group.com/ebike/downloads](http://www.tq-group.com/ebike/downloads) anebo naskenujte tento kód QR.



Shodu obsahu této publikace s popsáním výrobkem jsme pečlivě zkontrolovali. Odchytky však nelze vyloučit, proto nepřebíráme odpovědnost za případné neshody či nedostatky.

Informace v této publikaci jsou pravidelně revidovány a případné nezbytné opravy jsou zahrnuty v následujících vydáních.

Všechny ochranné známky uvedené v tomto návodu jsou majetkem příslušných vlastníků.

Copyright © TQ-Systems GmbH

TQ-Systems GmbH | TQ-E-Mobility  
Gut Delling | Mühlstraße 2 | 82229 Seefeld | Germany  
Tel.: +49 8153 9308-0  
[info@tq-e-mobility.com](mailto:info@tq-e-mobility.com) | [www.tq-e-mobility.com](http://www.tq-e-mobility.com)

Art.-Nr.: HPR50-CHR01-UM  
Rev0100 2021/11

## KONTAKT

### **TREK**

#### **Ředitelství USA**

Trek US  
Customer Service  
801 W. Madison St.  
Waterloo, Wisconsin  
53594, USA

Tel.: 920.478.4678

#### **Evropské ředitelství**

Bikeurope B.V./Trek Benelux  
Customer Service  
Ceintuurbaan 2-20C  
3847 LG Harderwijk  
The Netherlands

Tel.: +31 (0)88-4500699

#### **Trek Česká republika**

9 Sherbourne Drive, Tilbrook  
Milton Keynes MK7 8HX  
United Kingdom

Tel.: (022) 62 400 53

[www.trekbikes.com](http://www.trekbikes.com)

Informace o servisu a záruce vám poskytne místní autorizovaná prodejna.

Poslední aktualizace tohoto návodu naleznete na webových stránkách Trek (podpora).  
Nové funkce popsané v nejnovějším návodu se nemusí vztahovat na vaše elektrokolo.

#### **Omezená záruka**

Na vaše kolo se vztahuje omezená záruka.

Podrobnosti jsou uvedeny na našich webových stránkách.

TK22 TQ HPR50 jednotka pohonu CZ (25 km/h) Rev. 1, únor 2022

© 2022 Trek Bicycle Corporation. Všechna práva vyhrazena.

